



Órgano Informativo de la

MARZO
2022



DIRECCIÓN GENERAL DE EDUCACIÓN
TECNOLÓGICA INDUSTRIAL Y DE SERVICIOS



"Alcancemos el mañana con nuestra propia tecnología"

Estudiante del CBTIS No. 56
Participará en el
"NASA SPARX"

SARGASSUM & UNICEL
Un proyecto ecológico del
CBTIS No. 111

Hiland Soberano Sosa
Atleta TF25 pista y campo

Delfina Gómez Álvarez
Secretaria de Educación Pública

Juan Pablo Arroyo Ortíz
Subsecretario de Educación Media Superior

Rafael Sánchez Andrade
Director General de Educación
Tecnológica Industrial y de Servicios

Luis Miguel Rodríguez Barquet
Director Académico e Innovación Educativa

María del Refugio Peñuelas Armenta
Directora de Planeación y Evaluación

Xóchitl López López
Directora de Coordinación Operativa,
Supervisión y Control

J. Óscar García Rodríguez
Enlace de Gestión Administrativa

VISIÓN DGETI

Fátima Denis Sánchez Delgado
Titular de Enlace Institucional

Roberto Isaac Salgado Rodríguez
Subdirector de Desarrollo Integral

José Franco Álvarez Martínez
Coordinador General

Paulina Itzel Aguilera Zurita
Norma Angélica Montiel Olivares
Editoras

José Aristeo Avalos Martínez
Paulina Itzel Aguilera Zurita
Corrección y Estilo

Ricardo Salvador Gallegos Sánchez
Alida Cuevas Noris
Diseño Gráfico

Paulina Itzel Aguilera Zurita
Alida Cuevas Noris
Ricardo Salvador Gallegos Sánchez
Juan Arturo Martínez Paz
Norma Angélica Montiel Olivares
Felipe Templos Campos
Colaboradores

Jade Leilani Cortés Dionicio
CBTis No. 231
Foto de portada
Natalia Flores Salazar
CETis No. 107
Foto de contraportada



EDITORIAL

En el primer trimestre de 2022, la subsecretaría de Educación Media Superior (SEMS) convocó a 12 mesas nacionales de diálogo, que se denominaron Planteamientos y Perspectivas del Marco Curricular Común de la EMS, en las cuales hubo importantes aportaciones para el rediseño curricular; esto constituye un gran aporte a la historia de la educación en México, ya que los resultados de este ejercicio serán producto de un amplio trabajo de consulta y discusión, como lo mencionan las Líneas de Política Pública: “un esfuerzo por incluir el mayor número posible de contribuciones que expresan una preocupación e interés por mejorar la EMS de nuestro país. Por ello, este número 6 de la Revista Visión DGETI, hace un recuento del desarrollo de estos diálogos.

También es importante hacer de su conocimiento que durante los últimos meses he estado con el 52% de las directoras y directores de los planteles de todo el país y al conversar con ellos y con los estudiantes todos han externado el gusto de volver a estar de manera presencial en las aulas y al día de hoy el 99 por ciento de los centros escolares de la DGETI están operando con normalidad, bajo estrictos protocolos de seguridad sanitaria que permiten cuidar a la comunidad estudiantil.

Hemos promovido la participación activa en más proyectos prioritarios impulsados por la Secretaría de Educación como la Estrategia Nacional de Alfabetización y la Educación; también al interior de la DGETI se llevó a cabo la Reunión de Capacitación para la Atención de Problemáticas de Relación y Trato con las Alumnas y Alumnos, que busca compartir experiencias directivas en el manejo de crisis para aprender de los casos de éxito e identificar áreas de oportunidad para mejorar el servicio educativo en cada uno de nuestros planteles. En el mismo ánimo de fortalecer las habilidades de cada integrante de la comunidad escolar se han capacitado a 372 directores en el Diplomado en Gestión Directiva, de la mano con el Centro Nacional de Actualización Docente (CNAD).

En relación a las y los docentes que día a día dan su mejor esfuerzo en las aulas no únicamente para mejorar los indicadores académicos, sino para moldear las mentes y caracteres de los jóvenes que eligen a esta institución para su formación como ciudadanos de bien, les digo que yo también trabajo diario para mejorar sus condiciones y en este sentido recuperamos la posibilidad de que los docentes pudieran promoverse, a partir de la publicación de los programas de Promoción Docente derivados de la Ley General para el Sistema de Carrera de las Maestras y los Maestros (LGSCMM), con la cual, los criterios de valoración

fundamentalmente se derivan de su trabajo en el plantel, y en el último año hemos logrado que se promuevan a 1,471 docentes.

Son muchos proyectos los que se gestan en esta, nuestra querida DGETI, así como muchos son los talentos que tienen voz en estas páginas, entre docentes, estudiantes y trabajadores, por ello les invito a disfrutar de este número y participar en esta plataforma que da visibilidad a las actividades en sus planteles.

Les deseo éxito en sus proyectos siempre.

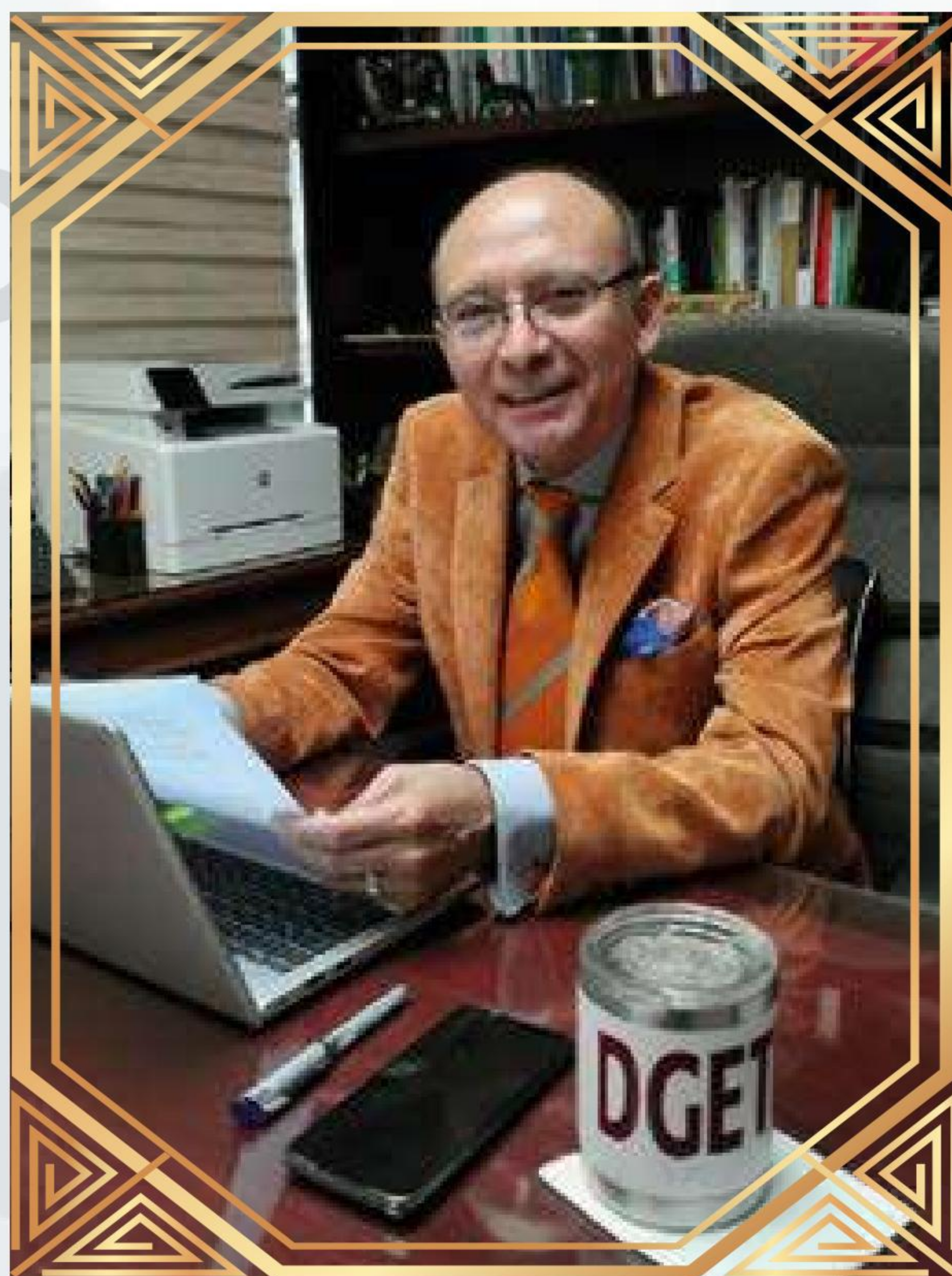

Rafael Sánchez Andrade
Director General

Índice

PRIMERA PLANA

- Planteamientos y perspectivas del Marco Curricular Común de la Educación Media Superior
- Crea robot de reconocimiento lunar para el "Nasa Sparx"
- Titular del FCE y la DGETI en pro de la creación de Clubes de Lectura
- Brotan luciérnagas de la oscuridad en concierto del aniversario 50 de la DGETI

Pág. 6

ÓPTICART

- Ganadores de Fotografía XXV Encuentro Nacional de Arte y Cultura 2021
- Ganadores de Dibujo XXV Encuentro Nacional de Arte y Cultura 2021

Pág. 17

PÚBLICA-T

- Ganadora de Creación Literaria XXV Encuentro Nacional de Arte y Cultura 2021

Pág. 32

DEPORTES

- "En camino hacia un sueño", Eduardo Sagastegui Becerra
- Hiland Soberano Sosa, Atleta TF25 de pista y campo
- Actívate con la DGETI Guanajuato

Pág. 38

DE REOJO

- Breaking Bad
- Mad Max "Fury Road"
- Feminismo para principiantes
- La Tremenda Corte

Pág. 11

CIENCIA Y TECNOLOGÍA

- SARGASSUM & UNICEL
- Docente extraordinaria, una gran experiencia de vida en la DGETI
- Día Mundial del Agua

Pág. 26

DESDE EL SOFÁ

- STOP a la "Gordofobia"
- ¿Cómo le hago?, un amigo para ti. Asistencia personal en temas de salud sexual y reproductiva

Pág. 34

EN RETROSPECTIVA

- CETIS No. 9, 110 años de tradición al servicio de la Educación Tecnológica en México
- XXI Festival Académico 2022

Pág. 45



Concierto de Oro

ORQUESTA SINFÓNICA DEL ESTADO DE PUEBLA

1 DE ABRIL DE 2022

19:00 horas

Entrada Libre

Auditorio de la Reforma
(Zona Histórica de los Fuertes)
Puebla, Puebla



Escúchalo en vivo a través de Puebla FM 105.9 <http://www.setpuebla.mx/radio/radioenvivo/>



Este concierto se transmitirá por el canal de YouTube de la DGETI
<https://www.youtube.com/user/DGETISEMS>

ESTE PROGRAMA ES PÚBLICO, AJENO A CUALQUIER PARTIDO POLÍTICO.
QUEDA PROHIBIDO EL USO PARA FINES DISTINTOS A LOS ESTABLECIDOS EN EL PROGRAMA.



EDUCACIÓN
SECRETARÍA DE EDUCACIÓN PÚBLICA



DIRECCIÓN GENERAL DE EDUCACIÓN
TECNOLÓGICA INDUSTRIAL Y DE SERVICIOS

[gob.mx/dgeti](https://www.gob.mx/dgeti)

PRIMERA Plana

PLANTEAMIENTOS Y PERSPECTIVAS DEL MARCO CURRICULAR COMÚN DE LA EDUCACIÓN MEDIA SUPERIOR

Por: José Avalos

La Subsecretaría de Educación Media Superior convocó a 12 mesas nacionales de diálogo, del 25 de enero al 4 de marzo, con el propósito de reflexionar sobre los documentos base del rediseño curricular y escuchar los diferentes puntos de vista de las y los docentes del país, para construir propuestas y estrategias rumbo a la operación del Marco Curricular Común de la Educación Media Superior en sus prácticas educativas.

El 25 de enero se inauguraron las mesas de diálogo con la participación de la Secretaria de Educación Pública, Delfina Gómez Álvarez, quien reconoció el compromiso y esfuerzo de los integrantes de la Subsecretaría de Educación Media Superior, quienes buscan que el MCCEMS logre desarrollar la base cultural y de conocimientos de adolescentes, jóvenes y adultos que lo estudien, además de que les sea posible aprender a aprender de por vida.

Presidieron las 12 mesas de diálogo, Juan Pablo Arroyo Ortiz, Subsecretario de Educación Media Superior, y Adriana Olvera López, coordinadora Sectorial de Fortalecimiento Académico (COSFAC). Mientras que la DGETI, al frente de su titular Rafael Sánchez Andrade, organizó las mesas de diálogo No. 2 "Pensamiento Matemático" y No. 9 "Educación para la salud".

Las mesas de diálogo se dividieron en tres bloques: en el primero abordaron el concepto del Recurso Sociocognitivo con los temas de Comunicación, Matemáticas y Conciencia Histórica. En otro bloque, con Cultura Digital, Ciencias Naturales, Ciencias Sociales y Humanidades. Finalmente, en un tercer segmento en el ámbito de la formación socioemocional, se cubrieron los temas de Prácticas y Colaboración Ciudadana, Educación para la Salud, Artes, Educación Integral en Sexualidad y Género, Actividades Físicas y Deportivas.

Durante la segunda Mesa de Diálogo organizada por la DGETI, las y los docentes de los diferentes subsistemas de educación media superior del país, discutieron el recurso sociocognitivo "Pensamiento Matemático".



Rafael Sánchez Andrade, Director General de Educación Tecnológica Industrial y de Servicios (DGETI) expuso que el rediseño del MCCEMS tiene su punto de partida en uno de los ejes de la política pública de este tipo educativo, específicamente en el de Contenidos y Actividades para el Aprendizaje, que busca el desarrollo integral a través del currículum fundamental y el ampliado.

También, enfatizó que se busca que este modelo se convierta en un compromiso de estado, que construya una política pública de desarrollo social de largo plazo, pues este ejercicio lleva la voz de las y los docentes, del personal directivo y de apoyo en los planteles, así como de expertos al proceso colaborativo de construcción del nuevo currículum, con aportaciones tangibles, a través de la discusión, el diálogo y el análisis transversal, centrado en las y los estudiantes.

El 22 de febrero, se desarrolló la Mesa de Diálogo 9 “Educación para la Salud”, y presidida por Juan Pablo Arroyo Ortiz, señaló que la salud es un elemento fundamental en la educación de los adolescentes “la sensibilidad y la atención al cuidado de su salud y de su familia, hay que promover el comportamiento saludable en las personas que se relacionan con ellos y con ellas, en su localidad, en su escuela y en su familia”.

PRIMERA Plana

Por su parte, Rafael Sánchez Andrade, señaló que hoy más que nunca se valoran los elementos que permiten llevar una vida saludable “somos más conscientes de las medidas preventivas y de los efectos a corto y mediano plazo que implica cuidar, o no, nuestro bienestar, por ello la Educación para la Salud forma parte del currículum ampliado, con el propósito de cuidar de las y los niños, adolescentes y jóvenes”.

Recalcó que se trata de formar jóvenes que sumen a la transformación social de México, como ha quedado de manifiesto en uno de los propósitos fundamentales de la Nueva Escuela Mexicana: “en esta mesa de análisis, debatirán de manera colegiada en lo referente a educar a la juventud para vivir una vida sana, física, emocional y mental”, finalizó Sánchez Andrade.



CREA ROBOT DE RECONOCIMIENTO LUNAR PARA EL NASA SPARX

Por: Paulina Aguilera

Daniel del Río Rendón, estudiante del CBTIS No. 56 de Iguala de la Independencia, Guerrero, participará por segunda vez en el NASA SPARX con un proyecto hecho a base de materiales cien por ciento reciclables.

Su propuesta fue un prototipo de robot de reconocimiento lunar hecho con tapas de plástico, cartón, palillos y un motor, así como un cubo denominado "cubomerge" de realidad aumentada en 3D, por medio del software CoSpaces Edu.

NASA SPARX es un programa piloto educativo de la NASA, donde participan alrededor de seis instituciones educativas a lo largo del territorio estadounidense, siendo las iniciativas de AYMP (Aviation Youth Mentoring Program) por sus siglas en inglés, e IAA (International Aerospace Academy), las únicas iniciativas que implementan el programa dentro y fuera de los Estados Unidos.

Las instituciones educativas, junto a sus mentores de México, Colombia, Puerto Rico y Estados Unidos, se dieron cita en un reto a distancia para aprender sobre el programa Artemis "que planea lanzar a la primera mujer y al primer afroamericano a la luna", dijo Daniel.

Se pretende ampliar la participación de los estudiantes en las oportunidades STEM (STEM es una tendencia mundial que promueve la enseñanza de Ciencias, Tecnología, Ingeniería y Matemáticas como pilares para el desarrollo sostenible y bienestar social) y aprender a usar las habilidades del siglo XXI con ayuda de los softwares educativos Tinkercad que es totalmente gratis para diseño 3D y CoSpaces Edu, en el que Daniel es embajador estudiantil.

En este programa, los alumnos investigaron, bosquejaron y desarrollaron diversos proyectos y los ejecutaron con materiales reciclados, para desarrollar maquetas de hábitats y robots usando tecnologías, como la realidad virtual, para resaltar su creatividad.

Daniel del Río dijo estar emocionado de ser uno de los representantes de Latinoamérica en la NASA: "Necesitamos preparar a los chicos para enfrentar las habilidades del siglo XXI y darles lo que necesitan para el uso de la tecnología, así como un buen uso del celular y que vayan desarrollando el pensamiento crítico, matemático, lógico y el pensamiento computacional a través de la programación", detalló.

Por su parte, su mentor y asesor Carlos Espinosa Marchán

fue, según el mismo Daniel, el detonante de su interés por la robótica y la tecnología. Carlos Espinosa dijo que, al usar la tecnología, los alumnos dejan de ser consumidores de contenido y se convierten en desarrolladores de contenido, en donde un tema de artes, historia o español, lo pueden llevar a cabo a través de la realidad virtual y realidad aumentada.

En febrero se presentó el proyecto en Houston, Texas, pero ahora están en espera de la segunda temporada del NASA SPARX, a la que se suman 9 países: México, Colombia, Chile, Brasil, Argentina, Canadá, Estados Unidos, Gran Bretaña y Malasia.





TITULAR DEL FCE Y LA DGETI EN PRO DE LA CREACIÓN DE CLUBES DE LECTURA

FONDO DE CULTURA ECONÓMICA Y LA DGETI PRESENTAN CONVOCATORIA PARA LA CREACIÓN DE CLUBES DE LECTURA EN LOS PLANTELES

Por: STAFF de "Enlace Institucional"

"Tenemos que romper la relación obligación-lectura para introducir el concepto lectura-placer; lectura-subversión; lectura-descubrimiento", manifestó así Paco Ignacio Taibo II, Director General del Fondo de Cultura Económica (FCE) en la presentación de la convocatoria para crear Clubes de Lectura en los 456 planteles de CETIS y CBTIS de la Dirección General de Educación Tecnológica Industrial y de Servicios (DGETI).

Al respecto, el titular de la DGETI, Rafael Sánchez Andrade, destacó la disponibilidad y receptividad del FCE para incentivar a la lectura por deleite a los más de 621 mil estudiantes y a todos quienes integran este subsistema, porque "tenemos una comunidad que es muy activa, participativa y dinámica", de ahí que es un placer seguir fortaleciendo esta alianza estratégica con el Fondo de Cultura Económica.

Al mismo tiempo trajo a colación que, en la reciente mesa organizada por la Subsecretaría de Educación Media Superior (SEMS) para la reconstrucción del Marco Curricular Común, la cual abordó la Conciencia Histórica, de los 3 mil participantes, 2 mil pertenecen a la DGETI, pese a que la materia de historia se haya suprimido de la formación tecnológica y dijo que por supuesto se va a recuperar la impartición de esta fundamental asignatura.

Paco Ignacio Taibo II, asintió que "es sabido y conocido que una República de Lectores es capaz de generar pensamiento crítico" por lo que una de las claves para aumentar el número de lectores en nuestro país es incidir potentemente en la enseñanza media, pues el momento en el que los adolescentes están dotados de la capacidad de leer, pero también están dotados de la capacidad de despistarse a la más mínima oportunidad.

El director del Fondo expuso que la dificultad con el fomento a la lectura se da en la transición entre el niño de primaria, que genera una voluntad latente de querer leer y el adolescente de enseñanza media que es obligado a hacerlo.

Comentó que no estaba en contra de esto, porque cree fundamental que todo el aparato educativo nacional asuma mejoras en la lectoescritura, en la capacidad de comprensión, en la capacidad de lectura, pero también se tiene que abrir otra puerta; la de que leer es apasionante, divertido, una aventura, un descubrimiento; porque sólo así crearemos lectores permanentes, aseveró.

En este sentido asumió la importancia de la relación con el sector educativo, pues se debe cuidar que la promoción de la lectura no se convierta en un problema formal, sino que sea percibido como algo libre, porque un adolescente

bajo presión, va a reaccionar de manera negativa y saldrá huyendo.

"Tenemos que encontrar el acceso a la curiosidad, el interés y las virtudes rebeldes del adolescente, por ahí tenemos que entrar; en esa medida el programa que impulsamos conjuntamente tiene que tener la virtud de ser muy informal", además de que la literatura tiene un efecto retro-alimentador cultural muy potente.

Finalmente, al hacer referencia de que la DGETI es la fuerza número uno en cuanto a la promoción de la ciencia y la tecnología en los concursos nacionales, Taibo II aseveró: "cuando alguien me pregunte qué quieres hacer en la otra vida, (porque, aunque no soy budista; sí creo en la reencarnación), yo quiero ser Director del Fondo de Cultura formando clubes de lectura con ustedes".

Por su parte, Alejandro Camarena Cuevas, Coordinador Nacional de Clubes de Lectura, comentó que estos son espacios extracurriculares donde por un momento la lectura va a ser una actividad únicamente gozosa y placentera, un pretexto para que nos juntemos entre amigos y compañeros a disfrutar, a pasarla bien a través de la lectura.

Norma Marques Cuevas, responsable de Clubes de Lectura Ciudadanos, detalló que estos círculos podrán estar integrados por alumnos, maestros, personal administrativo y/o bibliotecario o de apoyo, con un mínimo de 2 personas y un máximo de 10.

Todo aquel interesado en ser líder de estos clubes, deberá ingresar a este enlace: <https://bit.ly/34ZXsgs> para inscribirse y posteriormente participar en una capacitación de 6 horas promovida por el FCE, tras la cual se le asignará un número de folio para su club.

Marilina Barona del Valle, Directora General de Publicaciones, recordó que en alguna escuela la persona responsable de la limpieza tuvo la iniciativa de formar el club de lectura y en este sentido exhortó a los asistentes a estar dispuestos a todas las opciones que haya para formar lectores libres y agradeció a la DGETI por abrir las puertas de esta institución, pues significa avanzar la mitad del camino para llegar a 621 jóvenes.

Al lanzamiento de la convocatoria asistieron: Luis Miguel Rodríguez Barquet, Director Académico e Innovación Educativa de la DGETI, los Comisionados Responsables en las entidades federativas, directores de planteles y comunidad escolar en general.

DE LA OSCURIDAD EN CONCIERTO DEL ANIVERSARIO 50 DE LA DGETI

Por: Fátima Sánchez

Con el sol intenso de un viernes primero de abril, la Heroica Ciudad de Puebla, recibió a quienes se dieron cita en el Auditorio de la Reforma para escuchar el concierto de la Orquesta Sinfónica del Estado de Puebla (OSEP) en honor al 50 aniversario de la DGETI.

El tránsito por el túnel para ingresar al recinto se convertía en el preámbulo de la luz a la penumbra, poco a poco fueron llegando los invitados especiales como el Director General de la DGETI, Rafael Sánchez Andrade, demás directivos que le acompañaron y el público asiduo a esta gran orquesta, para en punto de las siete de la tarde comenzar con una velada memorable.

Una vez dispuestos los instrumentos, los 82 músicos en sus sitios y afinadas las notas, un representante de la orquesta hizo un válido pronunciamiento en favor de la agrupación que se fundó hace casi 20 años, el 5 de mayo de 2002 y que ha hecho historia en imponentes escenarios como el Palacio de Bellas Artes y la Alhóndiga de Granaditas, entre otros.

Y así, con este concierto se celebraba que han transcurrido 50 años de la creación de nuestra querida DGETI, que indiscutiblemente es la expresión más exitosa de la noción histórica de la educación pública, pues se ha constituido como el subsistema de educación media superior más grande de México y América Latina.

Las notas de La ópera 'La Novia Vendida' de Federico Smetana, ópera checa por excelencia, presagiaban una buena velada; la emoción incrementó con la interpretación de Elena Durán con el Concierto para Flauta en Sol Mayor cuando de pronto el recinto quedó en la penumbra, la luz se había ido, algo que jamás en 20 años había sucedido, decían los constantes a los conciertos de la OSEP.

En algún momento la orquesta tuvo que parar, pero la

flautista norteamericana, con raíces mexicanas, hizo brotar los sentimientos al hacer sonar su flauta en este maravilloso y enorme recinto. La expectativa y las emociones de los melómanos no claudicaron y como si fueran luciérnagas en la oscuridad, las luces de los celulares comenzaron a encenderse entre el público.

En ese momento se manifestó la duda de que el concierto continuara o cesara, pero la gente quería escuchar a la OSEP y la solución fue que 40 personas del público se dispusieron entre los músicos e iluminaron las partituras de cada atril. Quienes subieron al escenario definitivamente vieron y escucharon; participaron y vivieron un concierto desde otra óptica, una inolvidable y emocionante, sin duda alguna.

Los que no se despegaron de sus asientos pudieron escuchar la interpretación de una de las obras más difíciles, a manifestación expresa del Director de la OSEP, David Hernández Bretón, 'La Consagración de la Primavera' de Igor Stravinsky, que, en la época de su estreno, causó sensación por su carácter vanguardista y estuvo a punto de ocasionar un disturbio entre la audiencia.

No hace falta decir que la música lo llena todo, incluso la ausencia de luz... los aplausos fueron magnánimos, la noche, inolvidable y cálida, digna de una orquesta que no para, digna de una institución como la DGETI.

Al término del concierto, Rafael Sánchez Andrade entregó un reconocimiento y una moneda conmemorativa del 50 Aniversario de la DGETI a David Hernández Bretón, Director de la OSEP por ser parte de estos festejos.

La expectativa y lo que se vivió en este concierto resonó en vivo a través de la frecuencia 105.9 de FM de Radio Puebla.



DE REOJO

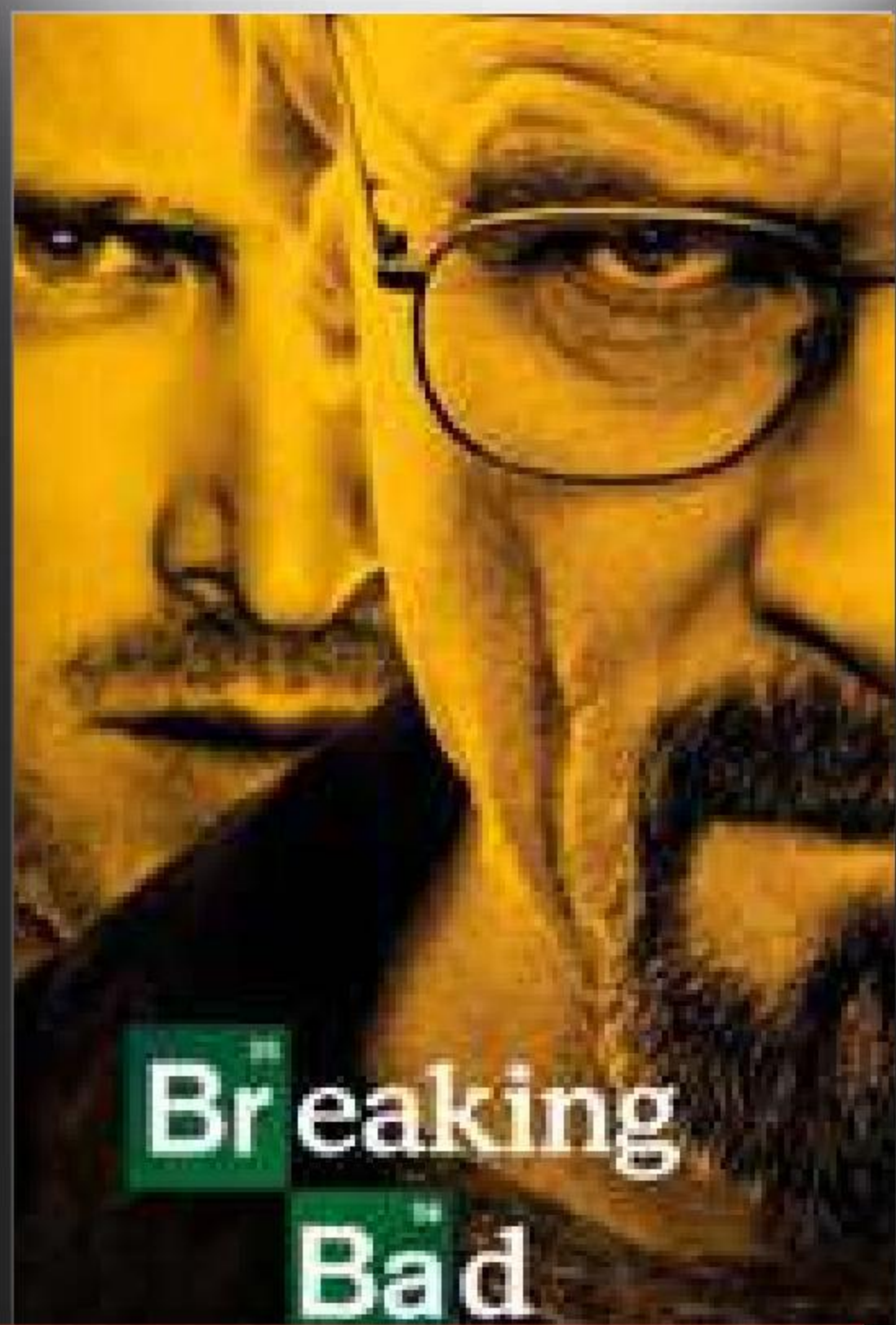

BREAKING BAD

Por: Ricardo Gallegos

Una serie de drama puro que cuenta la historia de un tranquilo y nada especial profesor cuyo único talento es el arte de la química. Walter White, un hombre con un sueldo promedio que apenas le da para mantener a su familia, con una esposa embarazada, un hijo con parálisis cerebral y con la devastadora noticia de que padece cáncer terminal.

Después de mucho meditar la situación, Walter se da cuenta que arruinará financieramente a su familia, por ello toma la decisión desesperada de transformar un viejo camper en un laboratorio de metanfetaminas sobre ruedas. Con un total de 5 temporadas, 62 capítulos y un premio Globo de Oro a la mejor serie – drama, Breaking Bad es una serie que no te puedes perder.



MAD MAX-FURY ROAD

Por: Paulina Aguilera

Del director australiano, George Miller, Mad Max-Fury Road llegó en 2015 como un reboot de la trilogía que marcaría un precedente para las películas de ciencia ficción postapocalípticas.

Con una edición y ambientación impecables, llega a nosotros una nueva versión de este clásico, en la que, en esta ocasión la lucha no será por la gasolina, sino que se comercia con la leche materna y se priva a las personas del agua; es así como inicia una carrera épica por el desierto.

En esta entrega hacen su aparición Tom Hardy, quien realiza una excelente reinterpretación de Mel Gibson; y la actriz Charlize Theron, que toma protagonismo al darle vida a Imperator Furiosa. Ambos son prófugos de un convoy de la muerte que al ritmo de su propia banda y a bordo de vehículos con modificaciones extremas, presentarán un espectáculo visual muy interesante.



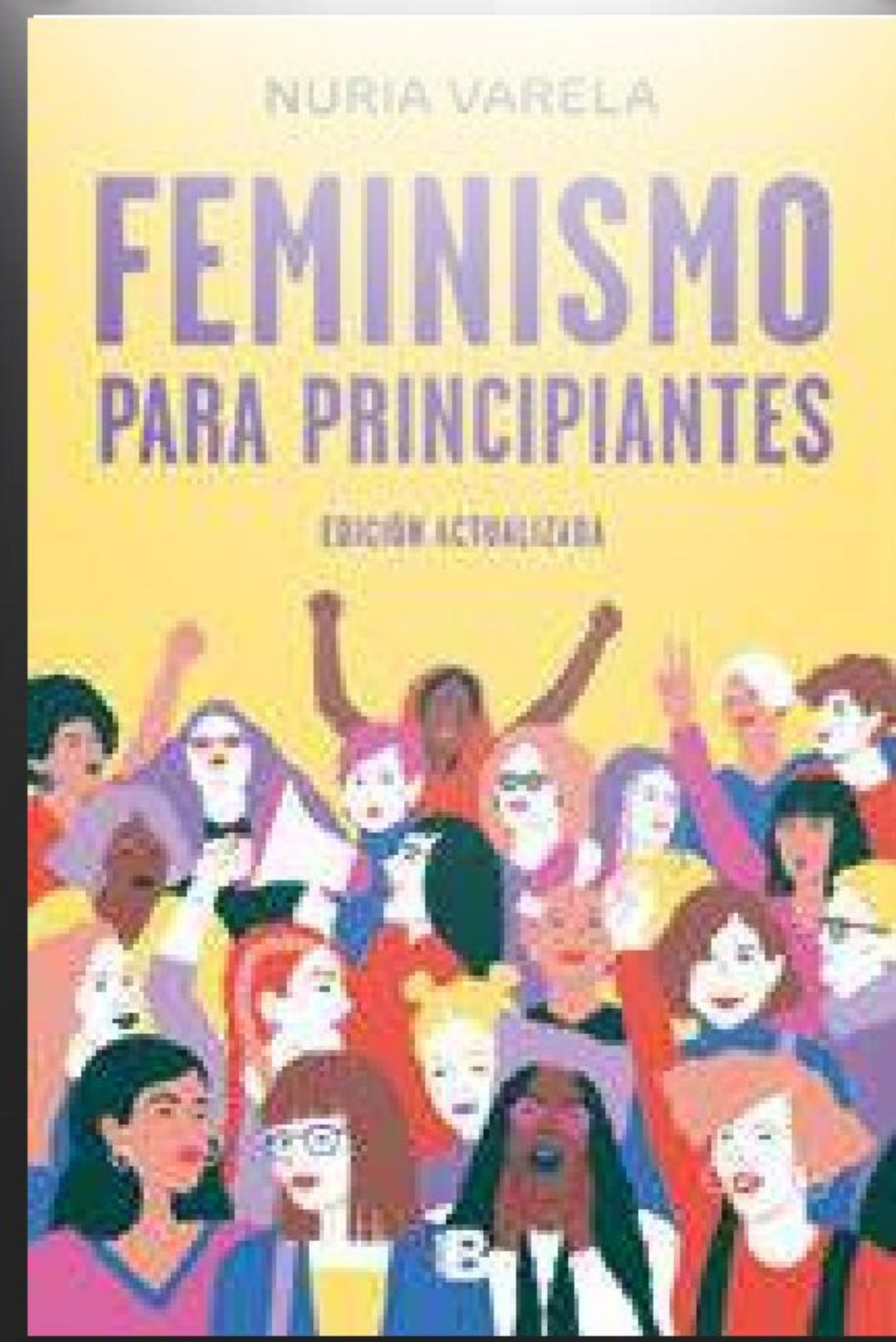

FEMINISMO PARA PRINCIPIANTES



Por: Norma Montiel

“Feminismo para principiantes”, es un libro publicado por la escritora y periodista Nuria Varela, muy accesible para que las y los jóvenes que cursan el nivel medio superior se adentren y conozcan acerca de este movimiento; que como su nombre lo indica, es para principiantes, ya que maneja un tono didáctico y sencillo.

Nuria nos muestra paso por paso cómo se ha ido desarrollando el feminismo desde hace tres siglos, con la primer, segunda y tercera ola; también, muestra los procesos por los que ha pasado este movimiento para consolidarse como teoría política y práctica de la justicia social.

Permite al lector conocer y reafirmar conceptos, por ejemplo: el feminismo ilustrado, el ecofeminismo, e incluso el ciberfeminismo.

El libro es una toma de conciencia para hacer saber que el feminismo tiene respuestas para el mundo en el que vivimos. No se trata de dividir a los sexos como lo ha hecho el patriarcado, hombres y mujeres tenemos mucho por hacer juntos, ambos

tenemos las posibilidades para dialogar, para debatir posturas, sin guerra y sin competencias.

Además, reivindica los movimientos de miles de mujeres. *“Porque el feminismo hace sentir el aliento de nuestras abuelas, que son todas las mujeres que desde el origen de la historia han pensado, dicho y escrito libremente, en contra del poder establecido y a costa, muchas veces, de jugarse la vida y, casi siempre, de perder la “reputación”.* (p.19).

En estos links te dejamos las dos versiones del libro o bien puedes buscarlo en la web.

- <https://bit.ly/3Nmdh2X>
- <https://bit.ly/3uqszuT>



La Tremenda Corte

El Homenaje
Adaptación: Jurgan Jacobo

De Tres Patines



Por: Alida Cuevas

La tremenda corte es una obra que retoma un clásico de las radio-novelas cubanas. Definitivamente es una experiencia que te hará reír con cada sketch donde Trespatines te sacará la carcajada con cada travesura que le hace a sus vecinos. Un clásico para compartir con los abuelitos de casa.

En la obra, "Verónica" atraviesa una crisis en su existencia y la lleva a tomar decisiones complicadas. Durante este periodo conoce a "ATT", personaje que la confronta, y provoca que analice y comprenda lo mejor y peor de su vida; para que, en la medida lo posible, reconsidere lo que su mente quiere llevar a cabo.

Elenco: Violeta Isfel, Jurgan Jacobo, Roberto Tello, y Carlos Hernández





GAMER TIME



Por: Juan Arturo Martínez

Redescubriendo toda una saga: Uncharted

Con el anuncio de la próxima película de Uncharted, protagonizada por Tom Holland, Sony decidió regalarnos una gran remasterización de esta saga de videojuegos.

Uncharted: Legacy of Thieves Collection llegará a principios del 2022 tanto para PS5 como para PC. En este paquete, vendrán incluidos los dos últimos juegos (Uncharted 4: el Desenlace del Ladrón y Uncharted: El Legado Perdido) en donde exploraremos las aventuras de Nathan Drake.



DE LEYENDA



Por: Juan Arturo Martínez

Camino al Mictlán (Parte 2)

Cuando Jorge comenzó a subir la montaña, sintió como si sus pies fueran atravesados por cuchillas. Finos cortes tan profundos que podía percibir



cómo atravesaban la piel, el músculo hasta llegar al hueso. Iztépetl, la montaña de obsidiana hacía su trabajo. Conforme el dolor se hacía más intenso, recordaba todo el sufrimiento que le había hecho pasar a la gente cercana a él.

Al bajar, el alivio se apoderó de él. Las lágrimas que marcaban sus pómulos pronto desaparecieron, al tiempo que dejaba de sentirse pesado. De pronto un fuerte viento helado lo hizo recobrar rumbo y encaminarse hacia Itzehecayan. Ahí, con el frío vendaval, las ropas fueron arrancándosele del cuerpo. Intentó aferrarse al reloj que le había regalado su abuelo; pero las garras del viento lo despojaron de él.





Platicando con...

Por: Alida Cuevas Noris



Ana eres un ejemplo como mujer, como persona y como profesional, sin duda todo un orgullo mexicano; sin mencionar tu gran preparación. ¿Por qué crees que la educación es importante para nuestra sociedad?

A: "Yo creo que la educación es lo más importante, me he dedicado a trabajar en Veracruz con mi fundación *Veracruzana*, educando y capacitando a comunidades, en especial una comunidad que se llama LA ANTIGUA, porque cuando te enfocas y tratas de ver cuál es el problema, el resultado siempre es educativo. Eso es lo que te da la libertad para saber qué es lo que quieres, que uno pueda informarse y no nos traten como títeres en esta sociedad. La educación es básica, desde la cívica hasta la emocional, que también es algo que casi siempre se deja de lado y es algo que debemos aprender de primera mano, y ya posteriormente una educación más literaria de un conocimiento sobre algo a lo que uno quiera dedicarse. Yo creo que sería un mundo ideal si todos pudiéramos contar con una educación y tener esa posibilidad que no la tenemos en la mayor parte del país, que no existe."

¿Qué papel consideras que la mujer tiene en la sociedad actual?

A: "La mujer tiene un papel fundamental y siempre lo ha tenido, solo que no se le ha reconocido. Yo creo que la mujer siempre ha apoyado a la familia, siempre ha generado ingresos al núcleo familiar, también educa a los hijos y también los cría, los cuida, es un papel complejo. En estos tiempos tenemos un papel más complejo, el exigir más y querer tener una igualdad, pues se nos ha complicado y hemos tenido mucha más presión de querer hacerlo todo bien, el no tener este sentimiento de descuidar mi hogar para realizarme como profesional. Estamos en este reencuentro con nosotras mismas, en una gran reflexión de cómo hacerlo todo bien, o dejar unas cosas por otras, es un papel fundamental en la sociedad. Efectivamente, todos somos iguales, pero la mujer además de tener un gran valor profesional, también lo tiene en la casa y creo que el hombre también debe tener ese mismo valor dentro de una casa."

¿Qué consideras que haga falta para crear una iniciativa que ayude a todas esas mujeres que por diferentes motivos no pueden recibir educación?

A: "Falta apoyo para que todas las mujeres tengan mayor educación, pero también creo que en la educación siempre se presiona más al hombre para que estudie, para que sea un profesional, más que a la mujer. Por eso hay mujeres que solo se dedican al hogar, que eso tampoco está mal, pero yo creo que a la mujer en este país se le limita desde pequeña, se le inculca que nada más es capaz de hacer ciertas cosas, se le cortan mucho las alas a las mujeres. Es cierto que en un país como México hay muy poco acceso a la educación en general."

Ana, qué le dirías a nuestra comunidad estudiantil, docente y administrativa, como miembros de una institución de educación pública, para motivarlos a seguir luchando para evitar la deserción estudiantil.

A: Que nunca dejen de prepararse. De pronto la educación es limitada y tal vez de un acceso económico muy complicado para la mayoría en este país, pero actualmente tenemos tantas herramientas para estudiar y prepararnos, que si no la recibes en una escuela, también somos responsables de nuestra propia educación y más con el acceso al internet y a toda la información que está allá afuera. Hay muchos maestros en la vida, mentores que de pronto pueden inspirarnos a seguir preparándonos y no limitarnos a lo que nos dan solo en la escuela. La educación está en todos lados, en los libros, en el internet, en el cine, hay tanto que podemos encontrar ahí con lo cual podríamos generar una educación y una cultura de manera independiente, pero repito, una cosa es lo que nos dan en los sistemas educativos que es muy valioso, pero también el querer seguir superándose y preparándose, depende mucho de uno mismo, incluso depende también del núcleo familiar.

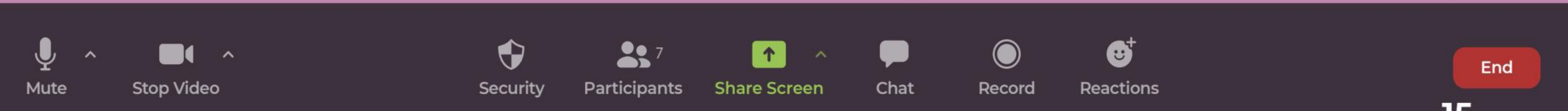
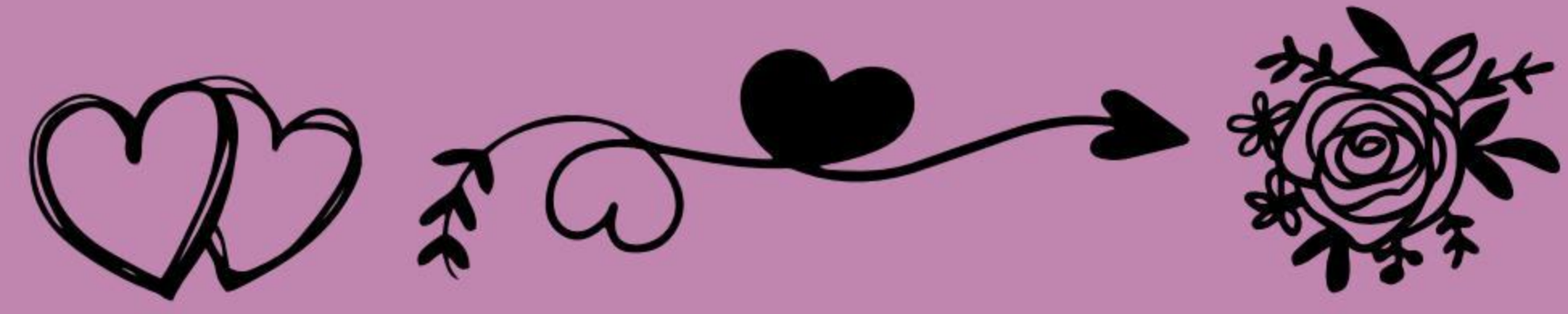

Destreza Mental

A	B	C	A	D	C	?	?
C	D	D	B	B	A	?	?
D	B	B	D	B	A	C	A
A	C	A	C	D	C	D	B
A	B	C	D				

la carta lectora



Carta a la DGETI

Mi querida institución, es para mí un honor enlistar las filas de todos los que aquí laboramos. Me enorgullece el interés que pones en cada uno de los objetivos que te representa, pues estos manifiestan la colaboración al desarrollo social y económico de nuestra sociedad y país, fortaleces mi deseo por prepararme de manera continua para alcanzar estándares de calidad de vida propia, para mi familia, para mis alumnos, compañeros y con la sociedad en general.

Orgullosamente DGETI

Norma A. Noris



No olvides participar en la sección mandando un correo a: enlace.institucional@dgeti.sems.gob.mx

Me Instagram





ÓPTICART



"PERSPECTIVAS DIFERENTES"



enac
XXV ENCUENTRO NACIONAL
DE ARTE Y CULTURA



Rafael Hernández Hernández
CETIS No. 134
VERACRUZ

Mi tema retratado giró en torno a la desigualdad, la pobreza, el abandono, la negación de oportunidades y la falta de desarrollo en México. Esto debido a que en la zona en la que vivo hay muchas áreas con muestras de pobreza.

Antes de comenzar yo decidí buscar cuál es el nivel de pobreza que hay en México, así como de opulencia. No fue de asombro ver los resultados, ya que es algo de esperarse. Según el Consejo Nacional de Evaluación de la Política de Desarrollo Social (CONEVAL) dice que: "Según estimaciones este año hubo un aumento de entre 8.9 y 9.8 millones de mexicanos en situación de pobreza y falta de calidad de vida." La gran parte de este aumento ha sido derivada del Covid-19 como ya muchos sabemos. Por otra parte, la opulencia ha sido de un nivel demasiado cambiante, según la revista digital EXPANSIÓN, que dice que:

"Las personas más ricas en México representan el 1% de la población y que son aquellas que acumulan el 31% de la riqueza total del país."

Una vez que me encontraba más informado sobre esto y conociendo el nombre de la categoría para el concurso de fotografía "Una mirada desde el confinamiento" comencé a buscar ejemplos para poder llevar a cabo la idea que tenía sobre mi foto. La gran parte de los principales ejemplares que me motivaron fueron fotografías al estilo **Documental, Autor, Objetiva y de Representación.**

Estos diferentes estilos fotográficos tienen una relación sumamente importante que las conecta entre sí, esto debido a que frecuentemente este tipo de tomas tienen como propósito final transmitir o mostrar, ya sea, **una emoción, un sentir, una situación, y mucho más.** Por otra parte, son estas fotografías donde mayormente podemos ver modelos que muestran **crudeza, realidad e incluso consideradas vulgares por su fuerte impacto,** esto según la página de asesoramiento digital, **Fotografía Esencial.**

“LA ESPERANZA EN MEDIO DE LA OSCURIDAD”

Durante todo el proceso de la creación de la fotografía, tuve la oportunidad de que mi familia me apoyara, una de esas personas fue mi hermano, quien fue mi modelo.

Me tomó un día entero buscar el material necesario, ya que tenía muchas ideas en mi cabeza, pues en el lugar que tomé la fotografía había muchas cosas que ni siquiera sabía que ocupar.

Al final, decidí ocupar una canasta de aluminio o metal del carrito del mandado de mi abuela, para que diera ese sentimiento de cautividad y aislamiento.

También, utilicé un cubrebocas, para que representara la pandemia de Covid-19.

Al momento de tomar la fotografía, apliqué todo lo que aprendí de manera autodidacta, al buscar videos y analizar los trabajos de grandes fotógrafos.

Utilicé los recursos visuales que tenía la estructura de la canasta, traté de que las diagonales que había, apuntarían al rostro. De igual forma traté de que la luz estuviera desde arriba como señal de esperanza y que la cámara tuviera un ángulo desde abajo para darle ese toque de superioridad y fuerza a la mirada.

Fue todo un reto tomarla desde mi celular, pero me demostré a mi misma que la cámara no hace al fotógrafo.



enac
XXV ENCUENTRO NACIONAL
DE ARTE Y CULTURA



Jade Leilani Cortés Dionicio
CBTIS No. 231
OAXACA

"SOBRECARGA EMOCIONAL"

ÓPTICART



enac
XXV ENCUENTRO NACIONAL
DE ARTE Y CULTURA

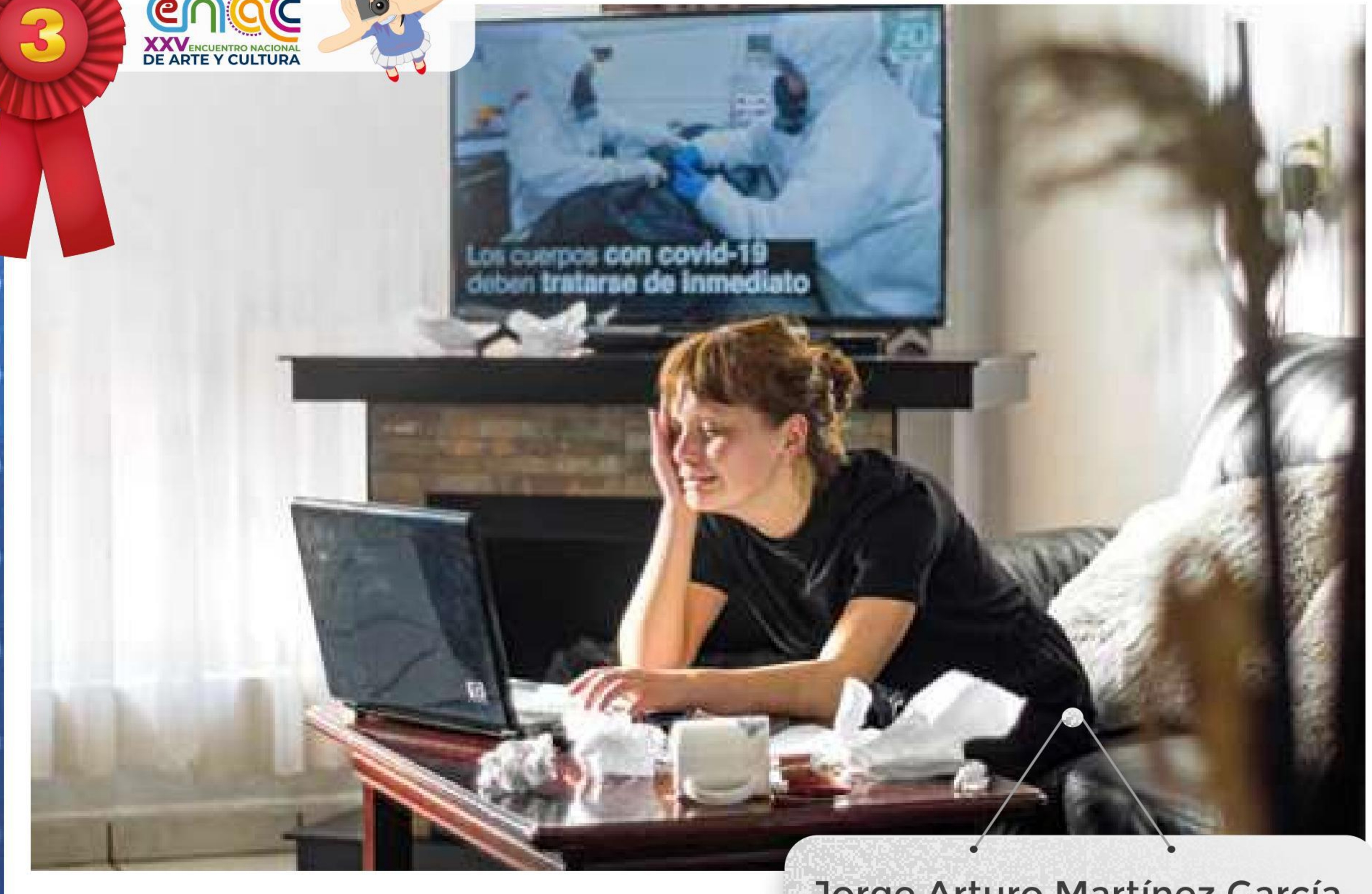

Jorge Arturo Martínez García
CBTIS No. 94
MICHOACÁN

Quise representar la ansiedad, estrés, enojo y tristeza de los estudiantes que vivimos actualmente a consecuencia de la pandemia del COVID-19. Como estudiantes nos vemos presionados, al grado de que nos preocupa más entregar tareas que entender y disfrutar lo que hacemos. La falta de convivencia, la presión por cumplir con avances, la poca empatía generalizada y las noticias poco alentadoras generan una sobrecarga emocional en nosotros. Mi fotografía es un vistazo a una escena que quizás desde otras perspectivas no se ve. Un vistazo a una pandemia a la que, sin importar su avance, no nos hemos adaptado del todo.

PROCEDIMIENTOS O ESPACIOS DE TRABAJO

Se procedió a preparar una escena para la producción, se utilizó la sala de una casa donde previamente se dispuso colocar utilería (laptop, hojas de papel, taza de café con café derramado, SmartTV reproduciendo un documental sobre pacientes de COVID-19) y se le pidió a la modelo realizar diferentes poses que indicaran frustración e impotencia. Se aprovechó la iluminación natural del

lugar, las fotografías se tomaron entre las 5:00 y 6:00 pm para tener una fuente de luz suave con tonalidad cálida.

Los archivos fueron tomados en formato RAW para asegurar la máxima calidad. Se eligió la regla de tercios como base para la composición. Se realizaron diferentes fotografías con diferentes variantes de exposición y pose del modelo. Todas las fotografías se tomaron a pulso, se aprovechó la gran apertura del lente para contar con una profundidad de campo corta que centre la atención al modelo.

Al final, se realizó el revelado/procesamiento digital. Se escogió la mejor y se hicieron ajustes mínimos de encuadre con la aplicación móvil Adobe Lightroom. Finalmente se exportó una copia en formato JPEG para ser inscrita al concurso.

Primero tenía que saber qué es lo que quería transmitir y lo que iba a plasmar:

Una chica que está pasando por un proceso de duelo porque ha perdido a un ser querido como consecuencia de la pandemia y la enfermedad covid-19.

Diseñe mi boceto, los elementos que implementé en mi dibujo son:

- Una chica con la espalda reposando enfrente de un espejo.
- En el espejo se observa a ella misma con su persona querida antes de que falleciera.
- En el pecho de la chica existe una grieta y dentro de esta grieta crecen unas flores.
- Unas flores enfrente del espejo.

Tomé fotografías y busqué imágenes en internet para que me ayudaran de referencia en los elementos que iba a dibujar, para cuidar la anatomía corporal de la chica y la perspectiva.

Para realizar mi obra emplee los siguientes materiales:

Papel Fabriano, lápices de colores prismacolor junior, lápices de grafito, estilógrafos, regla y escuadra, goma y sacapuntas.

Procedimiento:

Recorté mi papel Fabriano de 35cm x 50cm, añadiendo un margen de 1.5 cm. en cada lado (al terminar la obra recortaría el sobrante) para pegarlo con cinta a un mdf, para trabajar en un caballete.

Cuadricule en 9 cuadrados el boceto elaborado a menor escala, posteriormente cuadricule mi papel Fabriano.

En mi boceto marqué los puntos guía más importantes, los medí con regla guiándome de la cuadrícula, las medidas las plasmé de manera proporcional.

Empecé a dibujar en el papel Fabriano mi boceto con un lápiz 2H, después guiándome de las imágenes de referencia añadí más detalles con un lápiz 4B.



Liliana Marín Asunción
CBTIS No. 229
PUEBLA



JUNTOS POR LOS TIEMPOS

ÓPTICART

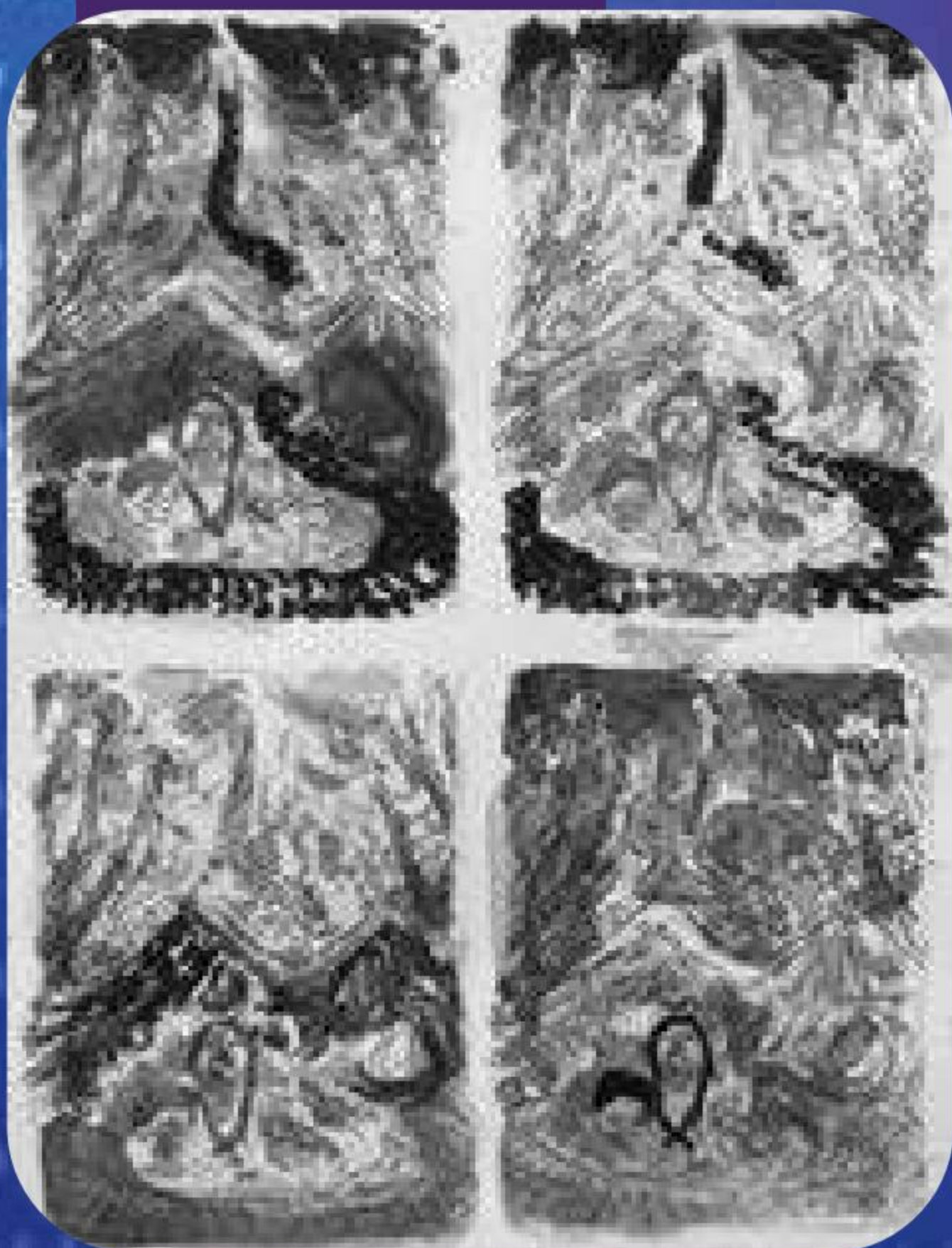

Natalia Flores Salazar
CETIS No. 107
SINALOA



enac
XXV ENCUENTRO NACIONAL
DE ARTE Y CULTURA

**"MI VIDA HOY.
MI VIDA YA ES VIRTUAL"**

ÓPTICART



Cecilia Gabriela Erives Aldape
CBTIS No. 128
CHIHUAHUA

enac
XXV ENCUENTRO NACIONAL
DE ARTE Y CULTURA



"SOSTENIENDO AL MUNDO"

ÓPTICART



Karol Noriney Garcia Herrera
CBTIS No. 164
TAMAULIPAS



enac
XXV ENCUENTRO NACIONAL
DE ARTE Y CULTURA



"ESTO TAMBIÉN VA A PASAR"

Lourdes Arely Romero Hernández
CBTIS No. 89
DURANGO



enac
XXV ENCUENTRO NACIONAL
DE ARTE Y CULTURA

Medio Siglo



RUN 2022

5 y 10K



NUEVO LEÓN

27 de mayo 2022



EDUCACIÓN
SECRETARÍA DE EDUCACIÓN PÚBLICA



DIRECCIÓN GENERAL DE EDUCACIÓN
TECNOLÓGICA INDUSTRIAL Y DE SERVICIOS

CIENCIA Y TECNOLOGÍA

SARGASSUM & UNICEL Un proyecto ecológico del CBTIS No. 111

Por: Norma Montiel

El sargazo es un alga marina que constituye un hábitat para diversas especies y participa en los procesos de conectividad oceánica.

En una zona del Atlántico conocida como mar de los sargazos viven dos especies: *Sargassum fluitans* y *S. natans*. Su arribo a las costas del Caribe es un fenómeno periódico registrado desde 1960. No obstante, en 2011, a partir del análisis de imágenes satelitales, se observó por primera vez la presencia masiva de sargazo al este de las costas de Brasil y llegó hasta Cuba, Barbados y las Antillas Menores. En 2015, se presentó otro arribazón masivo atípico que tuvo impacto en el Caribe mexicano y lo mismo ocurrió en 2018 y 2019. A partir de ello, en los últimos años hemos escuchado en los medios de comunicación y redes sociales sobre el problema del sargazo en las costas mexicanas, sobre todo en la zona turística de Cancún, Quintana Roo.

La mayoría de la información señala que el sargazo es el mayor problema ambiental en México, una especie de epidemia de alga, que está fuera de

control. También ha traído afectaciones económicas por su impacto en las actividades turísticas de la región y representa una amenaza para la salud del ser humano, debido, entre otros factores, a su descomposición en las playas y a su alto contenido de arsénico y metales pesados.

Por estas razones, los hermanos Fernando y Adrián Cárdenas Calderón, estudiantes del CBTIS No. 111 de Cancún, crearon un proyecto donde aprovecharon esta materia prima para convertirla en algo útil de manera ecológica y sustentable; es así como nace SARGASSUM, bioplástico a través de sargazo y papel reciclado.



MANOS EN ACCIÓN

Preceso de fabricación

Lavado de sargazo



Secado de sargazo



Trituración



Bioplástico



Mezcla



Llenado de moldes



Secado de plato



SARGASSUM, es capaz de competir con los plásticos de un solo uso. Este proyecto pretende ayudar a la población que reside en las costas de esta zona, para que deje de utilizar el unigel y consuma el material biodegradable, hecho a base de papel y sargazo.

“Nuestra investigación se orientó en encontrar la metodología más sencilla para la elaboración de un producto dentro de la industria alimentaria que fuera sustituto del poliestireno y que en un futuro, brinde la oportunidad de elaborar una gran variedad de utensilios domésticos a base de sargazo”, mencionó Adrián.

Por su parte, Fernando comentó que la elaboración del material fue pensada para una reproducción artesanal por la población de Quintana Roo y por el sector que tenga acceso al sargazo, en este caso, los pescadores.

“El costo de la elaboración de estos platos no excede grandes cantidades puesto que la elaboración se hace con elementos accesibles (vinagre, fécula de maíz, glicerina) y sin utilizar grandes máquinas industriales en el proceso”.

Durante la etapa de investigación, los estudiantes de la carrera de Programación y Contabilidad del sexto semestre, unieron ciertas sustancias como el papel triturado y los materiales base para la creación de un polímero (fécula de maíz, vinagre,

glicerina, agua) junto con el sargazo, el cual lleva un proceso de recolección, limpieza y secado.

Como resultado, obtuvieron una pulpa que pusieron a secar en bastidores de serigrafía, luego moldearon la forma de un plato de 21 centímetros de diámetro, el cual resultó funcional y resistente, ya que soporta alimentos secos, húmedos y líquidos, tales como salsas y el jugo de comida sin que se impregne en ningún momento el olor de la microalga; incluso, puede soportar hasta un minuto de temperatura dentro del microondas sin sufrir modificación alguna.

El costo de producción por 200 platos desechables elaborados con este material no sobrepasó los \$70.00 pesos, por lo que es una buena alternativa ecológica para empezar a sustituir el unigel.

Cabe destacar, que el proyecto SARGASSUM fue ganador del tercer lugar en el Concurso Nacional de Prototipos realizado por la DGETI el año pasado y obtuvo su pase para participar en la Expo Ciencia en Chile, en este 2022.

Fernando y Adrián agradecen el apoyo de sus maestros y directivos, así como de sus asesores, Lilian González y Pedro Novelo, e invitan a que las y los estudiantes que se encuentran actualmente en los planteles de la DGETI se animen a crear proyectos y participen en este tipo de eventos.

DOCENTE EXTRAORDINARIA UNA GRAN EXPERIENCIA DE VIDA EN LA DGETI

Por: Norma Montiel

Beatriz de los Santos Sandoval, docente del Centro de Bachillerato Tecnológico Industrial y de Servicios No. 47 de Córdoba, Veracruz, fue finalista nacional del concurso de Docentes Extraordinarios: National Teacher Prize México 2021, liderado por Movimiento STEM a través del ecosistema STEM y en alianza con Varkey Foundation.

Este grupo de docentes se caracteriza por desarrollar prácticas educativas enfocadas en la ciencia, tecnología, matemáticas e ingeniería. Es un área que continúa creciendo y los egresados y docentes tienen un alto reconocimiento laboral.

El concurso constó de tres etapas; la primera es la postulación: la plataforma genera un puntaje de acuerdo con los criterios definidos por Varkey Foundation y la Agenda 2030 de la ONU, filtrando a los mejores casos por estado. La segunda fase consistió en evaluar cada caso estatal para así conformar la lista de los 10 finalistas nacionales, y de entre más de 3 mil docentes postulados, Beatriz lo consiguió, por lo que hay que reconocer su trabajo y conocer su historia de vida.

Proveniente de una familia dedicada a la educación, desde muy pequeña, la maestra Beatriz de los Santos tuvo la convicción de salir adelante por su propio esfuerzo y dedicación, ya que la situación económica en la que vivía su familia la obligó a esforzarse el doble para sacar adelante sus estudios.

“Desde muy pequeña perdí a mis padres y la familia de mi mamá tuvo a bien acuerparme y apoyarme para sacar adelante mis estudios, sin embargo, la situación económica en la que vivíamos no era muy buena, por lo que siempre estuve esforzándome para sacar los mejores promedios y pedir becas. No tenía que bajar mis calificaciones para no perder el apoyo económico y sólo así pude terminar mi carrera en Ingeniería en Sistemas Computacionales en el Instituto Tecnológico de Orizaba”.

Huerto Vertical con Arduino, una alternativa para la sustentabilidad alimentaria

En 2010, luego de trabajar en empresas en las que desarrolló y administró páginas web y dar clases en la Universidad Popular Autónoma de Veracruz y en el Centro de Estudios Superiores de Córdoba, se incorporó al CBTIS No. 47, donde se ha desempeñado como docente, jefa del



Departamento de Vinculación, de Servicios Docentes, de Planeación y Evaluación. Ha participado en los programas de tutoría a alumnos y docentes, también ha asesorado a estudiantes para la creación de prototipos y proyectos de emprendedores. Así mismo publicó el libro “Desarrolla softwares utilizando programación estructurada” con el apoyo del Fondo de Cultura Económica, dentro del programa de la colección de libros de la DGETI. Actualmente es presidenta de la academia local de investigación y trabaja en el proyecto denominado “Huerto Vertical con Arduino” con el que se postuló para la convocatoria de Docentes Extraordinarios 2021.

La profesora Beatriz platica que este proyecto lo desarrolló durante la pandemia con los estudiantes de primer semestre en la asignatura de Tecnologías de la información y comunicación... “Este proyecto que es transversal y comunitario, estuvo programado con Arduino (plataforma electrónica que permite crear diferentes tipos de microordenadores de una sola placa, a los que la comunidad de creadores puede darles diferentes tipos de uso) utilizando un sensor LM35 que permitió medir la temperatura para monitorear el estado de las plantas.

Con mis estudiantes empezamos a trabajar desde casa recolectando botellas de plástico para que las pintaran junto con su familia y que en ellas sembraran jitomate, chiles, hierbas aromáticas e incluso naranjos; trabajamos al mismo tiempo las placas de Arduino para programarlas y así medir la temperatura de la planta, ver la calidad del agua y de la tierra; fue un trabajo que les dejó mucha satisfacción y nuevas experiencias”.

Cabe destacar que para que el proyecto tuviera el impacto que la maestra quería, tuvo que abordar temas como la sustentabilidad alimentaria, que es

parte de los Objetivos de Desarrollo Sostenible de la agenda 2030, el aprovechamiento de los recursos naturales y el uso de la tecnología en la vida diaria con dispositivos que permitan mejorar la calidad de los productos.

MUJERES STEAM Colectivo para impulsar la labor científica de docentes y estudiantes de la DGETI

Las mujeres han tenido una participación muy activa en las ciencias y la tecnología en los últimos años, y la profesora Beatriz no se ha quedado atrás, pertenece al Colectivo Mujeres STEAM de la DGETI que surge en el 2021 y cuyo objetivo es promover y difundir la labor académica, científica y tecnológica de docentes y estudiantes de los planteles de esta institución. Además, se dan a la tarea de buscar el acompañamiento de autoridades educativas y nuevas redes internacionales para compartir experiencias.

“Dentro de las actividades que manejamos en las redes sociales, principalmente en Facebook, tenemos los días lunes de “buenas prácticas”, en este espacio se dan a conocer diversas metodologías que aplican profesores dentro de la aulas; el jueves se tiene la sección de “Café científico”, en donde se entrevista a Doctoras, Maestras, Ingenieras, Físicas, Biólogos, es decir, a diferentes personalidades que formen parte del ámbito científico y conocer su campo laboral; y los viernes manejamos la sección de “Chicas STEM”, en donde entrevistamos a alumnas que han participado en eventos de prototipos y de emprendedores para que den a conocer su experiencia y motiven a otras jóvenes a participar en la creación de estos proyectos.

También publicamos en Tiktok, del que me encargo yo, en donde damos a conocer convocatorias,

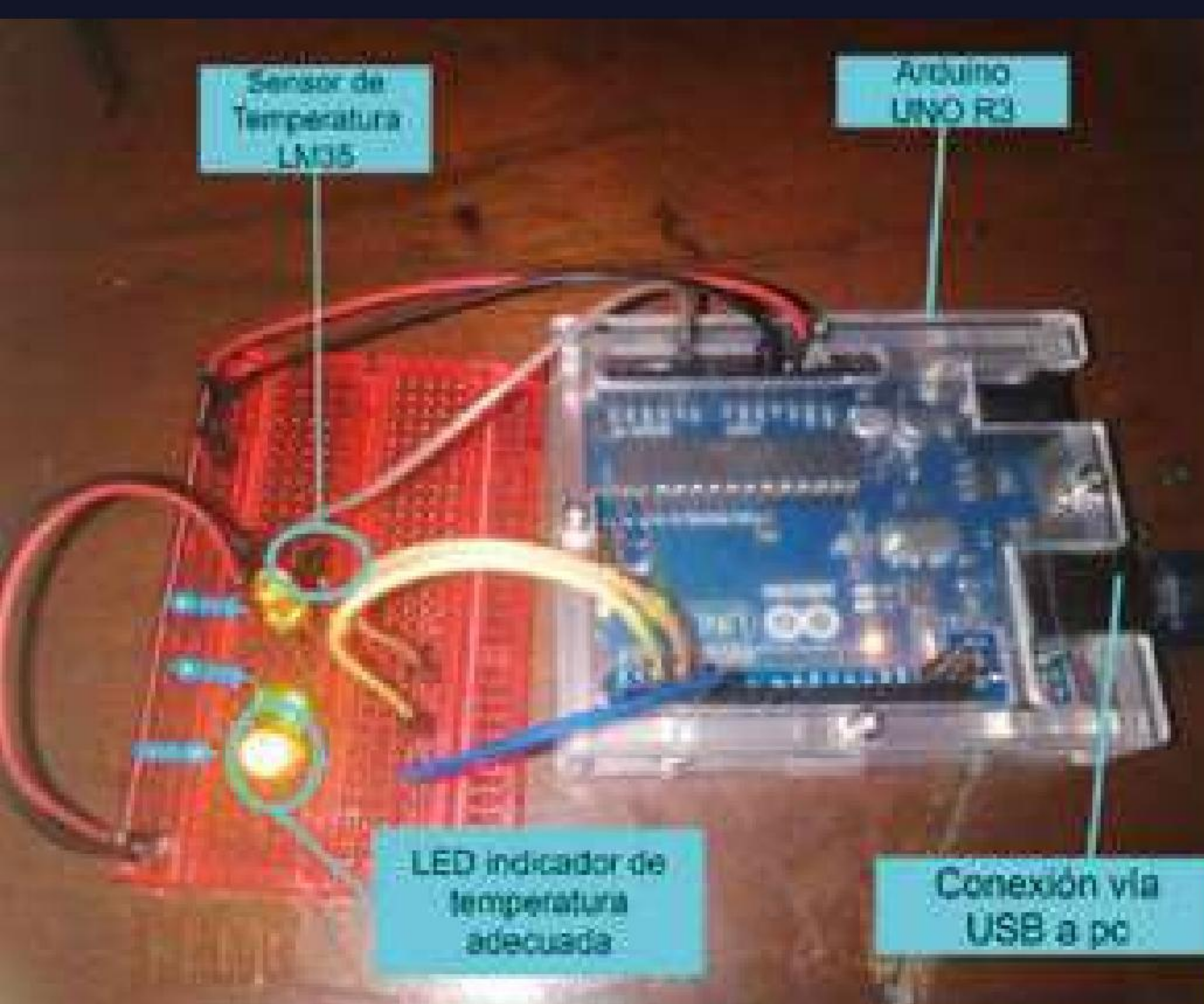



elementos multimedia, aplicaciones tecnológicas para la educación, cápsulas sobre habilidades socioemocionales, etc.”.

Mujeres STEAM es un colectivo en la que alumnas y maestras de los CETIS y CBTIS de la DGETI, colaboran de manera voluntaria y sin fines de lucro; y como toda agrupación liderada por mujeres, se han enfrentado a retos para vencer la **discriminación y brecha de género** “Por parte de las autoridades de la institución sí hemos tenido muy buen apoyo para que nuestro proyecto se difunda y vincule con otras instancias, pero fuera de ella, sí nos hemos enfrentado a la discriminación, pero lo hemos superado y enfrentado”.

RETOS Y PROYECTOS

La maestra Beatriz nos comparte que para ella es muy importante continuar con proyectos que beneficien a su comunidad y el hecho de estar también al frente de una institución gubernamental (DIF), le permite impulsar acciones que abonen al crecimiento personal de niñas y niños.

“Quiero impulsar proyectos que mejoren la educación, que la población infantil tenga una mejor calidad de vida, una mejor alimentación. Y como académica quiero dar lo mejor de mí, porque los estudiantes son como mi familia y todavía tengo larga vida en la institución. Quiero realizar mi doctorado y seguir creciendo como mujer, docente y madre”, destacó Beatriz.



Entre el 50 y 60% del peso del cuerpo humano es agua

Una llave que gotea desperdicia más de 75 litros de agua por día

Cuando una persona siente sed, es porque ha perdido más del 1% del total de agua de su cuerpo

En una ducha gastamos cerca de 100 litros de agua

Solamente un 0,007% del agua que hay en la tierra es potable

Cada año mueren 3.5 millones de personas debido a enfermedades relacionadas con la calidad del agua



1 de cada 4 personas en el mundo no tiene acceso al agua potable

AGUAS SUBTERRÁNEAS

Este año el tema a discutir son las aguas subterráneas.

Según datos de la ONU, el 97% del agua dulce líquida se encuentra bajo nuestros pies en el interior de estas formaciones naturales.

Se trata de aguas que se encuentran bajo tierra, en los acuíferos. Tras alimentar manantiales, ríos, lagos y humedales, las aguas subterráneas finalmente se filtran a los océanos. Su principal fuente de recarga es la lluvia y la nieve que se infiltran en el suelo y pueden extraerse a la superficie por medio de bombas y pozos.

Las aguas subterráneas representan hasta el 33% de las extracciones mundiales de agua. Más de 2 mil millones de personas cuentan con aguas subterráneas como su principal fuente de agua, y el 50% del agua de riego agrícola se bombea a partir de acuíferos.

Día mundial del agua
22 de marzo



Siempre se nos ha dicho
que los ojos son las ventanas del alma
y en este instante de mi vida,
lo creo con más fuerza que nada.

Nos miramos entre nosotros
buscando algún tipo de aprobación
¿quién eres?, ¿qué piensas?,
¿sonríes al igual que yo?

El cielo se tiñe de rojo
y el sol se oculta tras las montañas
dormimos siempre pensando,
¿será un mejor día mañana?

Un suspiro nos envuelve al pensar
en nuestra vieja realidad
un viaje constante en el tiempo,
que nos cuesta olvidar.

Brindamos como obsequio
un buen distanciamiento
sintiendo con esperanza,
que cuidamos de los nuestros.

Como un mar inmenso y profundo
donde habitan recuerdos y memorias
nos sumergiremos siempre,
y gritaremos por la victoria.

Pues hemos acabado ya,
con el triste pesar que se cargaba
ya no hay llanto ni lágrimas
solo el recuerdo de quien nos amaba.

Almas partieron, lejos se han ido
sin embargo, fueron y seguirán siendo
una brisa de aire fresco,
que siempre acompaña el camino.

Ya no es hora de llorar,
solo es hora de cantar
animarnos por nuestras vidas,
¡que por fin sus caminos retomarán!

Pero no es hora de esconderse bajo el umbral
es hora de cuidarnos y luchar
así emprendemos el vuelo,
hacia nuestra pasada realidad.

Que, aunque siempre nos cuidó
y no siempre valoramos,
ahora con mucho gusto
a ella nos aferramos.

Ha pasado un buen tiempo
desde que veíamos todo con miedo,
miedo a lo desconocido,
miedo a lo ajeno.

Pues después de un largo silencio
por fin surge un gran ruido
que nos avisa y recuerda,
la tempestad se ha ido.

Es hora de seguir,
con el camino que hemos recorrido
¡sigamos caminando!
La esperanza no se ha perdido.

Como un viaje interminable
esta es nuestra nueva realidad,
no tengas miedo
aún tenemos en quien confiar.

Así que vamos, no pierdas la fe
la fe de que nos volveremos a ver
y con un poco de suerte,
abrazarnos será más fácil esta vez.

*¡Al Sonoro Rugir
de la DGETI!*

ENCUENTRO NACIONAL CÍVICO QUERÉTARO 2022



QUERÉTARO

DEL 21 AL 24
DE JUNIO 2022



EDUCACIÓN
SECRETARÍA DE EDUCACIÓN PÚBLICA



DIRECCIÓN GENERAL DE EDUCACIÓN
TECNOLÓGICA INDUSTRIAL Y DE SERVICIOS

DESDE EL Sofá

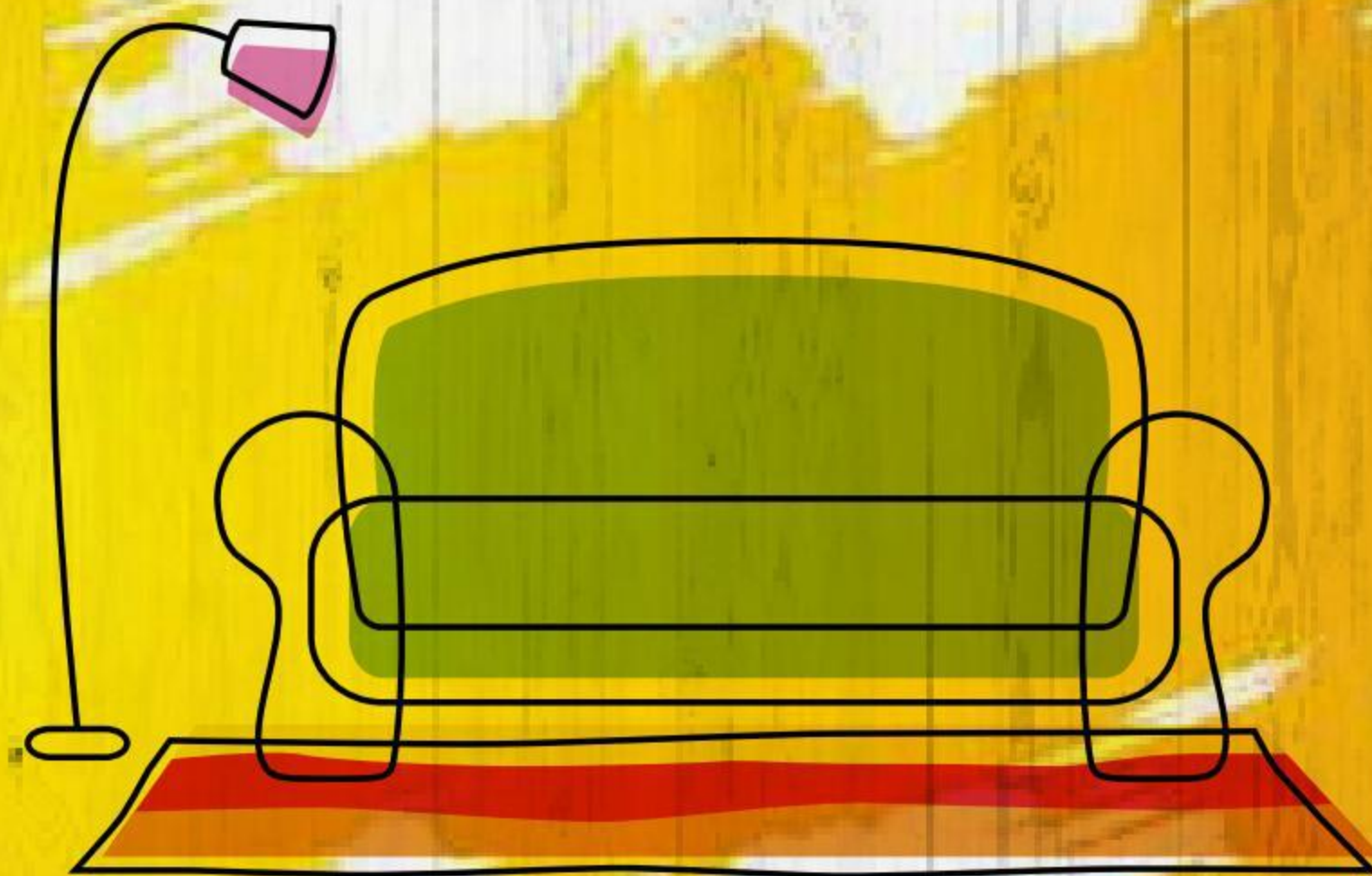

STOP A LA

“GORDOFOBIA”

Por una convivencia igualitaria, diversa e incluyente en los planteles de la DGETI

Por: Norma Montiel

La gordofobia es un tipo de discriminación que está dentro del parámetro de la violencia estética y se define como el odio, rechazo y violencia hacia personas gordas, por el simple hecho de serlo.

Se encuentra por todas partes, en los cánones de belleza imperantes en la actual sociedad de consumo, en los discursos de los medios de comunicación, en los mensajes de las redes sociales, en los trabajos, en la calle, en las escuelas y en los centros de salud. Se trata de una discriminación estructural y sistemática.

Según estudios del Consejo Nacional para Prevenir la Discriminación (CONAPRED) del 2017, se informó que a nivel nacional el 20.2% de la población de 18 años o más, declaró haber sido discriminada. Los motivos principales fueron: la forma de vestir o el arreglo personal, el peso, estatura, la edad y las creencias religiosas.

La última Encuesta Nacional de Salud y Nutrición (ENSANUT) 2018, realizada por el Instituto Nacional de Estadística y Geografía (INEGI) junto con la Secretaría de Salud y el Instituto Nacional de Salud Pública (INSP), determinó que tres de cada cuatro personas mayores de 20 años tienen un problema de sobrepeso u obesidad en México.

El documento revela que el 39.1 % de los encuestados mayores de 20 años tiene sobrepeso y el 36.1 % obesidad. Para ese año, 8.6 millones de personas reportaron recibir un diagnóstico de diabetes mellitus. Esta enfermedad representó una de las principales causas de muerte en 2018 con 101 mil 257 defunciones, más de la mitad son mujeres, según datos también del INEGI.



¿Cuestión de salud a primera vista?

La que se conoce como perspectiva pesocentrista, es un enfoque reduccionista que concibe al peso como un indicador suficiente para segregar entre personas “sanas” y “enfermas”, sin detenerse a considerar otros aspectos que hacen a la salud integral.

Es una mirada simplista y estigmatizante que considera a la gordura no solo un posible factor de riesgo (como también lo son el tabaquismo, el consumo de alcohol y de drogas, la hipertensión, etc.), sino como una enfermedad en sí misma.

La importancia de garantizar el acceso a la salud de aquellas personas con factores de riesgo, es importante, pero la existencia de índices de estandarización que permiten medir y clasificar a las personas según su peso y altura como con “sobrepeso” u “obesidad” como el índice de masa corporal (IMC) u otros estudios antropométricos, nos aparta de la atención de la salud en forma integral, y lejos de eliminar el estigma, produce una patologización y medicalización sobre los cuerpos.

"Yo no me avergüenzo de que tengo curvas y que estoy gorda, me gusta mi cuerpo."

- ALICIA KEYS



Que aún existan profesionales de la salud que tengan fijamente la mirada sobre la gordura se vuelve preocupante y peligroso. Cuando este sesgo impide que las personas sean atendidas integralmente, se vulneran sus derechos en nombre de una preocupación médica, anteponiendo el descenso de peso a otras preocupaciones.

Al utilizar prioritariamente índices estandarizados (IMC) para clasificar a las personas en términos de delgadez/gordura – normalidad/anormalidad, solo refuerzan y reproducen las prácticas y los discursos discriminatorios, violentos y gordofóbicos.

También tiene género

Las y los adolescentes se ven ampliamente afectados por este fenómeno, no solo por su enorme capacidad de "incorporar" y "aprehender" todo lo que ven y escuchan, sino por ser los principales consumidores de los distintos medios de comunicación.

Se ven permanentemente bombardeados por información del discurso hegemónico, donde predomina un "cuerpo ideal", y lo que no se adapta a ello es campo de burlas, discriminación y rechazo. Se les llena de información de dietas mágicas, productos, suplementos, que utilizan influencers, etc. Sobre todo, las adolescentes se ven en riesgo y en la necesidad de modificar sus cuerpos con ciertas prácticas que pueden dañarlo; ya que el capitalismo patriarcal somete más a las mujeres a estilizar su cuerpo para ser aceptada por los hombres, a verse delgadas y bonitas.



No pretendemos decir que el fenómeno de la gordofobia no esté enfocado hacia los hombres, también se da, pero al menos unas cuantas tallas de más se les da de margen a ellos. En el hombre, sobre todo en el "hombre cis", la gordofobia se manifiesta en ese rechazo a un cuerpo redondeado que puede resultar un poco femenino, porque haya pechos o caderas anchas.

Acciones útiles para combatir la gordofobia

La gordofobia es como el racismo, el machismo o la homofobia, como cualquier otra forma de opresión y discriminación. Hay que luchar contra él, aplicar una política de tolerancia cero, como se hace con los chistes homófobos, racistas y sexistas.

Afortunadamente, hoy en día se ha comenzado a cuestionar y hablar más del tema, existen distintos grupos de "Activistas gordas" que impulsan la deconstrucción, promoviendo la visibilidad de cuerpos no hegemónicos, que rompen con roles típicos.

Estos movimientos activistas se ocupan de visibilizar la existencia de la diversidad de los cuerpos, existen tantos cuerpos como personas en este mundo, con el objetivo de erradicar la discriminación histórica y sistemática.

Magdalena Piñeyro Bruschi, cofundadora de la plataforma Stop Gordofobia menciona en una entrevista que "Más allá del estado de salud de un cuerpo, de su forma, de su peso, de sus capacidades o de su apariencia, todas las personas merecen respeto y vivir una vida libre de discriminación y violencia". Y propone diferentes acciones que deberíamos tener siempre presentes para facilitar la existencia de tantos y tantos damnificados por este negativo fenómeno:

Te mereces una vida sin odiar a tu cuerpo.

@emmayyo



CÓMO LUCHAR CONTRA LA GORDOFOBIA

1. Dejar de alimentar la cultura de la dieta.
2. No utilizar la palabra gordo como insulto.
3. Hablar de salud integral.
4. Concebir la alimentación en un sentido más amplio.
5. Señalar y condenar cualquier burla, chiste o forma de acoso asociados con la gordofobia.
6. Apostar por el deporte inclusivo.
7. Visibilizar la diversidad corporal.
8. Terminar con los comentarios sobre cuerpos ajenos.
9. Trabajar por la inclusión social y laboral de aquellos que tienen obesidad.
10. Escuchar y amar a las personas gordas.

Aquí te dejamos algunas referencias sobre el activismo gordofóbico para que leas y lo consultes. Recuerda que la información es la mejor herramienta para luchar contra la discriminación, siempre: el libro de Magda Piñeyro “Diez gritos contra la gordofobia”, es un referente; la página de FB, Instagram y de Twitter de Stop Gordofobia, Cuerpos Empoderados, Orgullo gordo, Gordas! Zine. Gordxs con alma, Podcast Gordo, Editorial FEA, Tienes derecho a permanecer gorda de Silvia Tovar, El cuerpo no es una disculpa de Sonya Renne Taylor, Hambre de Roxane Gay y La cerda punk de Constanx Alvarez Castillo.



UN AMIGO PARA TI

Asistencia personal en temas de
Salud Sexual y Reproductiva



Por: Mayra Torres

Sabemos que en la adolescencia se presentan dudas y temores acerca de la sexualidad y por ello hablar del tema de “embarazo adolescente” se ha convertido en una conversación obligada.

Los jóvenes suelen experimentar diferentes obstáculos, asociados a los mitos y prejuicios creados por la desinformación y concepción errónea de la sexualidad, que pudiera dificultar el acceso a servicios, o bien, a la conversación normalizada del tema entre personas adultas, como lo son sus padres, madres y/o docentes.

Derivado de esta falta de información, el “sentir pena” para preguntar sobre cómo prevenir un embarazo o saber si tengo una infección de transmisión sexual, o que la mayoría de las fuentes confiables con las que se cuentan están en internet, redes sociales, o con las y los compañeros de la escuela, se pueden tomar decisiones erróneas y pueden afectar su salud sexual y reproductiva.

En el Centro Nacional de Equidad de Género y Salud Reproductiva CNEGSR, se cuenta con una herramienta que brinda la oportunidad a las y los adolescentes de ser orientados de manera anónima, confidencial y gratuita todo el año: **El chat ¿Cómo le hago?**

Te invitamos a entrar, conocer, informarte y decidir acciones para el autocuidado de tu salud que prevengan, no solo embarazos tempranos, sino infecciones de transmisión sexual o bien expresar cualquier duda que pudieras tener sobre este tema.

El chat ¿Cómo le hago? es atendido en tiempo real por profesionales de la salud para atender inquietudes en temas en sexualidad como: relaciones amorosas, diversidad sexual, “la primera vez”, métodos anticonceptivos para adolescentes, entre otros.

La atención en el chat es de: lunes a viernes en un horario 8:00 a 22:00 sábados, domingos y día feriados de 8:00 a 20:00.

Sólo debes ingresar a la página ¿Cómo le hago? a través del siguiente link <https://comolehago.org/> o bien escanea el siguiente código QR



En caso de necesitar expresar una duda en horario fuera del chat, o bien, para dejar preguntas o inquietudes, puedes escribir al correo comolehago.ssra.cnegsr@gmail.com y/o al teléfono (55)20003400 o (55)20003500 extensión: 59110 <https://www.facebook.com/comolehago.org/>

Finalmente, tenemos la certeza de que este chat es una estrategia que debemos compartir en todos los espacios escolares, con quienes están al frente de la enseñanza en los planteles de los CETIS y CBTIS, así como entre las y los adolescentes de la comunidad escolar que tiene dudas, y si no se sienten listos para preguntar, a fin de acortar las brechas de acceso a la información y promover el ejercicio de sus derechos sexuales y reproductivos.

DE POR TES



“En camino hacia un sueño”

Eduardo Sagastegui Becerra

Por: Juan Martínez



Eduardo Sagastegui Becerra, del CBTIS No. 24 de Ciudad Victoria, Tamaulipas, ha tenido brillantes actuaciones en torneos internacionales de judo. En el último, realizado en Mazatlán, obtuvo nuevamente el Campeonato Nacional Sub-18, al mantenerse invicto frente a sus oponentes de Nayarit, Guanajuato, Puebla y Nuevo León.

Actualmente, Eduardo se prepara en diversas competencias, rumbo al Mundial de Sarajevo, capital de Bosnia y Herzegovina.

¿Cómo fue tu primer contacto con el deporte?

Fue cuando tenía tres años. Mi padre y mi hermano entrenaban desde aquel entonces (Judo y Taekwondo, respectivamente) y fue algo que me llamó mucho la atención. Le pedía a mi papá que me llevara porque yo también quería entrenar y su respuesta siempre fue que yo era muy chiquito para hacerlo, que cuando tuviera edad suficiente me llevaría. Fue tanta mi insistencia, que un día me dijo que sí, con la condición de que si empezaba a jugar se acabaría todo y ya lo podría retomar cuando creciera. Y aquí sigo, doce años después.

¿Cómo fue que decidiste que el judo era el deporte que practicarías?

Era lo que mi papá entrenaba y me llamó mucho la atención. Además, creo que el hecho de ver los derribos, las llaves, el que fuera un deporte de contacto, me encantó.

¿Cómo ha cambiado tu vida el practicar deporte?

Me ha hecho una persona muy disciplinada, soy muy responsable. Y no es cosa del judo solamente, cualquier deporte te inculca eso. Uno va aprendiendo día a día y al final te beneficia toda la vida.

¿De qué manera equilibras tu vida con el deporte, la escuela y la familia?

Durante la pandemia la rutina cambió; pero ahora que ya están regresando las cosas a la normalidad, he regresado a mi rutina. Me levanto a las cinco de la mañana para entrenar (mi entrenamiento se divide en dos) la parte física; luego de eso voy a la

escuela, estudio y realizo mis tareas; por la tarde entreno la parte técnica. Para mí es un estilo de vida que me gusta mucho y poco a poco va dando sus frutos. Es muy bonito.

Con mis compañeros de escuela, es un tanto más complicado, pues los entrenamientos restan tiempo que podría pasar con ellos, y también depende de la energía que tenga al finalizar el día. Sin embargo, no es un sacrificio para mí, porque el deporte me gusta y deseo alcanzar mi objetivo: representar a México en los Juegos Olímpicos.

¿Cómo es la relación con tus compañeros de escuela y maestros?

Es muy amena. Mis compañeros me apoyan y me echan porras siempre. Entienden mi situación: los entrenamientos, torneos, todo. También con los chicos con quienes entreno he llegado a formar una bonita amistad.

Afortunadamente, los maestros con los que me he

topado son muy comprensivos y siempre buscan la forma de ayudarme. Me hacen los exámenes con tiempo de anticipación y me dejan entregar las tareas después. Eso sí, es un compromiso entre el maestro y yo, por lo que siempre cumplo con mi parte en tiempo y forma.

¿Qué recomendación le das a los jóvenes de la DGETI?

Que trabajen sobre sus sueños, que tengan claras sus metas y no las pierdan de vista. Que trabajen todo lo que puedan para alcanzarlas. A veces, el sacrificio podrá parecer demasiado, pero al final uno se da cuenta que era necesario. Cuando todo termina sólo puedes voltear atrás y decir "Todo lo que has hecho ha valido la pena".

Eduardo, suerte en sus torneos clasificatorios ¡Ánimo, lograrás tu sueño!



Hiland Soberano Sosa Atleta TF25 de pista y campo

Por: Juan Martínez

DE
POR
TES

Hiland se ha caracterizado por salir adelante pese a su discapacidad auditiva; sobresale en el atletismo, deporte que ama y lo ha motivado a dar todo de sí.

¿Qué significa el deporte para ti?

Es una actividad física que te fortalece, no sólo física sino mental y espiritualmente; que también ayuda a mejorar la salud y la calidad de vida.

¿Qué deportes has practicado?

Antes practicaba Taekwondo, llegué a ser preseleccionado estatal de Quintana Roo en la categoría de KP60. Actualmente me dedico al atletismo en categoría TF25 (pista y campo). Amo la prueba de disco y los 100 metros planos.

¿Cómo fue tu primer contacto con el deporte?

Empecé desde la primaria cuando un maestro me invitó a Taekwondo. Un día fui a la pista a correr y ahí vi que practicaba atletismo mi hermano. En el primer día de competencia disfruté lo que era por completo el atletismo y me llamó la atención. Me gustó lanzar disco y correr a velocidad. Desde entonces me he dedicado a mejorar mis resultados.

¿Cómo te ha ayudado el deporte en tu vida diaria?

He mejorado mi concentración y forma de pensar. Ahora soy más rápido y ligero; de igual forma tengo más seguridad en mí mismo. También recibo apoyo en la escuela y becas para seguir buscando mi sueño que es ir a un certamen internacional.

¿Crees que el deporte puede ayudar a otros jóvenes?

Sí, el deporte es una buena forma de canalizar la energía; te aleja de cosas dañinas como el tabaco y el alcohol.

¿Has encontrado dificultades para compaginar el deporte y la escuela?

Sí, sobre todo por el tiempo y el estrés. Después de clases ayudo a mi familia y voy a entrenar y en

ocasiones, cuando no dejan tarea puedo descansar. También, cuando tengo competencia debo regresar a ponerme al corriente en la escuela. Regularmente un compañero me pasa los apuntes y me explica los ejercicios; también me comenta la tarea para que pueda realizarla.





¿Cómo es tu vida en la escuela?

Justifico mis faltas y platico con los profesores para ver la forma de ponerme al corriente con las tareas y actividades. Procuo hacer todos mis deberes en tiempo y forma, pero a veces el tiempo es muy justo y no puedo terminar. También hay maestros muy comprensivos que me ayudan y cambian las actividades por algunas menos pesadas; así como el hecho de adelantarme los exámenes si es necesario.

Antes me ayudaba mucho mi papá; pero ahora cuento con compañeros que me echan la mano en la escuela.

¿Qué nos puedes decir con respecto a tu vida social?

Por los entrenamientos y competencias casi no salgo con mis compañeros de la escuela. Salgo más con los que he hecho en el deporte, pues nuestros horarios coinciden. Mi mejor amigo también es deportista y platico mucho con él por chat; y cuando nos vemos en competencia platicamos sobre cualquier tema.

¿Qué les recomendarías a los jóvenes que les gusta practicar deporte?

Que entrenen y aprendan. Que busquen mejorar día con día.

¿Cuál es tu sueño o meta en el deporte?

Ser seleccionado mexicano y llegar a un campeonato mundial. Actualmente acabo de terminar competencia en Toluca y Monterrey, donde obtuve muy buenos resultados: 1er lugar en 100 y 200 metros, en Toluca; 1er lugar en disco, 2º lugar 200 metros planos y 3er lugar 100 metros, en Monterrey.

En mayo asistiré al Estatal Para-Atletismo en Quintana Roo. Todo con miras al Para-Nacional 2022 y, posteriormente, al Campeonato Mundial Juvenil en Polonia 2023.

Actívate con la DGETI Guanajuato Actividades funcionales y retos deportivos, a dos años de distancia

Por: José Avalos

DE
POR
TES

En octubre de 2020, debido a la contingencia sanitaria causada por el COVID-19, los estudiantes tuvieron que regresar a sus casas y apartarse de las actividades deportivas y culturales que regularmente realizaban en sus planteles. Ante esta situación, se creó la página de Facebook Actívate con la DGETI Guanajuato, con el objetivo de apoyar a las y los alumnos de los CETIS y CBTIS del estado.

Fue Isaac Navarrete González, profesor de Educación Física adscrito al Área Académica y responsable de Extensión Educativa en la DGETI en Guanajuato, quien lideró la propuesta educativa-deportiva-funcional en Facebook.

Isaac nació en Morelia, Michoacán, es licenciado en Educación Física por el Instituto José Vasconcelos de León, Guanajuato. Cursó el Diplomado en Competencias Docentes del Nivel Medio Superior (PROFORDEMS) por la Universidad Iberoamericana de León.

Dentro de su trayectoria laboral, Isaac es secretario técnico nacional del Consejo Nacional para el Desarrollo del Deporte en Educación Media Superior (CONADEMS) y delegado estatal de la misma organización.

Ha colaborado en diferentes programas institucionales, como en la estructuración del Programa Nacional de Educación Física para los Planteles de la DGETI en 2013; en la elaboración de Secuencias Didácticas del Programa Deportivo para la Reactivación de la Educación Física en los planteles de la DGETI en el mismo año; como Coordinador Nacional de mesa para la elaboración del cuadernillo del Programa Nacional de Educación Física para los planteles de la DGETI en 2014 e instructor nacional en el Curso-Taller: Presentación del Programa de Educación Física para los planteles de la DGETI y también se integró en la elaboración de la Guía para la Salud, aplicada a los alumnos dependientes de los planteles CETIS y CBTIS en el Estado de Guanajuato en 2011.





- ¿Cuál es tu labor al frente de Extensión Educativa de la DGETI en Guanajuato?

Me encargo de todo lo relacionado a los deportes y actividades culturales en los 24 planteles de los CETIS y CBTIS en el estado. También apoyo en las academias locales y estatales, por ejemplo, en logística del Festival Académico o el Concurso de Prototipos. Además, coordino los clubes de lectura del Programa Nacional de Fomento a la Lectura (PRONAFOLE) y en el Sistema Nacional de Tutorías.

- ¿Cuáles son tus responsabilidades como secretario técnico Nacional del CONADEMS?

Como sabrán, la Comisión Nacional del Deporte (CONADE) abarca todo el deporte de nivel preparatoria de los subsistemas existentes en el país. Yo, como secretario técnico nacional, me encargo de la parte técnica de los 11 deportes que maneja este consejo, de la organización, de los instructivos, manuales técnicos y de los eventos. Le doy el visto bueno a las instalaciones y a las distintas sedes de los eventos estatales y nacionales. También estoy pendiente de la actualización de los promotores y de la parte arbitral.

Como delegado estatal, trabajo de la mano con los ocho subsistemas de educación media superior de Guanajuato, incluso con las escuelas particulares e incorporadas.

-Además de tus responsabilidades actuales ¿en qué otras dependencias o instituciones has trabajado?

Fui Preparador Físico del Club de Fútbol Peces Blancos Michoacán de la Tercera División (2004-2006); Coordinador Estatal en Guanajuato de las Escuelas Deportivas de Integración Social SEP-DGETI-PACHUCA (2008-2013); Director del CETIS No. 160 de Jaral del Progreso, Guanajuato del 2013 al 2015 y Coordinador Regional CONADEMS, Región V (2016-2021).

- ¿En qué cursos, talleres o congresos has participado para tu actualización docente?

En el quinto y sexto Congreso Internacional de Deporte; en el primer y quinto Congreso Internacional de Derecho Deportivo; en los talleres "Las Habilidades Socioemocionales para el Desarrollo Personal y la Mejora de la Labor Docente; Prevenir el Abandono Escolar, Promotores de Lectura, Estrategias para el Trabajo Colegiado en la Educación Media Superior, Formación de Evaluadores Rumbo al SNB, Movimiento Nacional Contra el Abandono Escolar (Caja de Herramientas), Capacitación y Certificación para las Escuelas Deportivas de Integración Social SEP-PACHUCA-DGETI, y también en la Capacitación Nacional para Promotores Culturales y Deportivos de la DGETI.

- ¿Qué sucede en el entorno deportivo y cultural a partir de marzo de 2020 con la pandemia mundial por el COVID-19?

Hace dos años, por situaciones de salud, todos paramos a nivel mundial, pero creció la inquietud de cómo apoyar a los alumnos, ya que veníamos de un proceso trabajado, en lo cívico y en lo cultural.

Para ese entonces teníamos una matrícula de 30 mil alumnos en los 24 planteles del estado, y entonces, cómo decirles a nuestros alumnos ¡váyanse a su casa y ya no hagan nada! En ese momento surge la idea, en comunión con algunos promotores del estado, de generar una página de Facebook de la DGETI de Guanajuato, para que, a través de ella, hiciéramos una oferta atractiva para mantener activos en mente y cuerpo a los alumnos.

La alimentamos con actividades que los propios alumnos llevaron a cabo, al principio como una invitación, y después se convirtió en una página también de retos deportivos entre alumnos con rutinas funcionales, en la que los docentes y alumnos concluían con la frase ¡Actívate con la DGETI!

Tuve la fortuna de ser el primer docente que subió una activación con rutina física a la página institucional de la DGETI tras el inicio de la pandemia.

El siguiente paso fue la realización del evento deportivo a nivel estatal, que se llevó a cabo de manera virtual. Trabajamos las disciplinas de fútbol y basquetbol con el tablero de la Oca, en el que hicimos diversos retos con equipos de cuatro estudiantes cada uno, de los diferentes planteles como: dominar el balón de futbol con ambas piernas y la cabeza, también botar la pelota de basquetbol mientras armaban una torre con vasos

con la otra mano.

Se llevaron a cabo diversas eliminatorias hasta llegar a la final virtual, que se transmitió por la plataforma Zoom, en tiempo real.

En esta misma página también trabajamos la parte cultural, se realizó el Encuentro Estatal de Arte y Cultura, en modalidad virtual, con las disciplinas de oratoria, declamación, canto y creación literaria y de igual manera, la final se transmitió en vivo por Zoom.

- Con el regreso a las aulas de manera presencial ¿las rutinas en la página de Facebook se han modificado?

La continuamos alimentando con actividades. Ahora hacemos propuestas de rutinas con pausa activa, ya con alumnos en clase, es muy importante mantenernos activos y oxigenar nuestra mente, nuestro cuerpo y hacerlo entre clase y clase. Seguimos subiendo videos de alumnos y docentes, dos a la semana, los martes con trabajos específicos de un deporte y los jueves la propuesta de pausa activa entre clase y clase, en donde el docente realiza algunos ejercicios básicos durante tres o cuatro minutos, y después continúan con sus actividades.

La página de Facebook **Actívate con la DGETI Guanajuato**, desde su creación, ha conseguido un impacto de 7,100 seguidores, y durante la pandemia publica videos con actividades de: pausa activa, rutina funcional, trabajo específico en basquetbol, futbol y voleibol.

Ingresa a la página y disfruta de las actividades físicas y culturales:

<https://bit.ly/3DSA41R>



CETIS NO. 9

110 AÑOS DE TRADICIÓN AL SERVICIO DE LA EDUCACIÓN TECNOLÓGICA EN MÉXICO

Por: Norma Montiel

EN -RETROSPECTIVA-

Hablar de la educación tecnológica en nuestro país es remontarse a la creación de aquellas escuelas que pretendían estar a la vanguardia de la modernidad de los inicios del siglo XX. Una de estas primeras instituciones educativas fue la Escuela Nacional de Primaria Industrial para Niñas "La Corregidora de Querétaro", destinada a formar a las mujeres en las labores de confección de prendas de vestir y otros oficios.

Su primera matrícula constó de 500 alumnas, quienes aprendieron a usar las más sofisticadas técnicas de la costura y el bordado.

Para el año de 1922, "La Corregidora de Querétaro" se convirtió en la Escuela Técnica Industrial, enfocándose a impartir actividades diversas como la elaboración de artesanías, entre ellas: flores artificiales, repostería, y continuar especializándose en la alta costura, por lo que se implementaron talleres de lencería, sastrería, tratado de pieles, elaboración de guantes y sombreros.

La pulcritud de los trabajos realizados durante los años 30 permitió a la escuela, bajo la dirección de la maestra Sara Miranda Ruiz, que las alumnas elaboraran prendas para los almacenes Palacio de Hierro y El Puerto de Liverpool.

En 1940, "La Corregidora" forma parte de la Dirección General de Segunda Enseñanza, por medio del Departamento de Enseñanza Técnica, cambiando su nombre a "Escuela Técnica de Corte y Confección" y para 1946 egresa la primera generación de Maestras de Corte y Confección y de Diseñadoras de Figurines.

Con la implementación de la política de Industrialización para la Sustitución de Importaciones, la educación técnica cubrió la demanda de mano de obra calificada que la estrategia de autosuficiencia industrial requería, por lo que este tipo de educación se expandió por todo el país.

Para 1958, se establecieron las secundarias

técnicas y en 1960 arrancaron los Centros de Estudios Tecnológicos para la formación profesional a nivel medio superior, como antecedente del bachillerato tecnológico que se imparte actualmente.

Es así, como en 1962 se crea la Escuela Secundaria Técnica No. 2, la cual comparte instalaciones y nombre de "La Corregidora", convirtiéndose en el Centro de Estudios Tecnológicos No. 5.

Para estos tiempos, la educación tecnológica en México tiene un impacto importante ya que el calificativo de educación tecnológica hace referencia a una concepción más completa de rasgos y atribuciones que los que englobaba la educación técnica, la cual se concibe con un enfoque más artesanal y mecánico (Estela Ruiz-Larraguivel 2011).



Con la adopción de diversas tecnologías en los procesos productivos, la organización del trabajo se modificó y demandó un nuevo modelo de educación técnica, donde la tecnología se instauró como disciplina intelectual y no práctica.

En 1971 se crea la DGETIC, que evolucionaría a la actual Dirección General de Educación Tecnológica Industrial "DGETI", misma que desde entonces regula a "La Corregidora". En 1978 se separan ambas instituciones, física y administrativamente, y se nombra por la Dirección General como directora a Guillermina Bautista Velásquez del Centro de Estudios Tecnológicos No. 5 "Corregidora de Querétaro", mientras a la Secundaria Técnica y Capacitación para el Trabajo No. 2 como "La Corregidora de Querétaro" con Manuel Rojano Trejo como director.

TERREMOTO DEL 85 DEFINE NUEVOS NOMBRES PARA LA INSTITUCIÓN.

Con el terremoto del 19 de septiembre de 1985, las instalaciones del plantel que se ubicaba en la extinta Plaza Villamil, (hoy es la esquina que ocupa el teatro Blanquita en Eje Central Lázaro Cárdenas y Mina, colonia Guerrero), sufrieron graves daños estructurales, por lo que tuvieron que ocupar temporalmente aulas prefabricadas en la rotonda de Peralvillo y Calzada de Guadalupe y en instalaciones del CETMA en Iztapalapa.

Al cabo de dos años, las instalaciones son restauradas gracias al apoyo del pueblo y el Gobierno de Puerto Rico y en agradecimiento, el plantel cambia su nombre y número a CETIs No. 9 "Puerto Rico", siendo inaugurado el 16 de enero de 1987 con la presencia del Secretario de Estado de Puerto Rico, Héctor Luis Acevedo; el Presidente del Comité Pro Ayuda a México, C. Sherman Wilman; el Secretario de Educación Pública, Miguel González Avelar y el Jefe del Departamento del Distrito Federal, Ramón Aguirre Velásquez; y nombran como directora la Maestra Guillermina Bautista Velásquez.

Durante más de 20 años y con cambios importantes en lo académico, como el inicio de una era de actualización aplicada al diseño, trazos y graduación de prendas, asistido por computadora con el sistema GERBER GARMENT TECHNOLOGY en 1991 y con la entrada de la informática, aparece el Bachillerato en Computación y el Sistema de Bachillerato Abierto Tecnológico Industrial, conocido como SAETI, con la finalidad de

complementar las carreras técnicas y permitir el ingreso al nivel superior de los egresados de esta institución.

En el marco de las celebraciones por el Bicentenario de la Independencia y el Centenario de la Revolución, el 17 de febrero del 2010 el CETIS No. 9 retoma su legado histórico y tradición, al cambiar su nombre oficial de Puerto Rico al de la Heroína Independentista Josefa Ortiz de Domínguez, en forma alternativa al nombre tradicional de "La Corregidora", iniciándose una serie de eventos como desfiles de modas, exposiciones, la presentación del libro "Memoria del Centro de Estudios Tecnológicos Industrial y de Servicios Josefa Ortiz de Domínguez-100 años", del cual se tomó referencia para el contenido de este trabajo.

CETIS No. 9 Josefa Ortiz de Domínguez, en la nueva era.

Actualmente, el CETIS No. 9 "Josefa Ortiz de Domínguez" se ubica en Calle de Mina No. 1 Colonia Guerrero, en el Centro Histórico en la Ciudad de México, ofrece en turnos matutino (7:00 AM - 14:00 PM) y vespertino (14:00 - 21:00 PM), un Bachillerato Tecnológico de acuerdo a la Reforma Integral de la Educación Media Superior (RIEMS), donde el alumno desarrollará competencias genéricas y disciplinares de acuerdo al SNB, además de profesionales conforme a la especialidad seleccionada, que integra conocimientos, habilidades, capacidades y actitudes que se movilizan de forma integral en contextos específicos:

- Bachillerato Tecnológico en Diseño de Modas.
- Bachillerato Tecnológico en Producción de Prendas de Vestir.
- Bachillerato Tecnológico en Administración de Recursos Humanos.
- Bachillerato Tecnológico en Soporte y Mantenimiento de Equipo de Cómputo.





Por: Felipe Templos

El Festival Académico es el evento institucional por excelencia, ya que se constituye como el espacio para la expresión de los conocimientos, habilidades y actitudes adquiridos por los estudiantes a lo largo de su trayectoria académica. En este festival los estudiantes compiten con sus pares por los mejores resultados en tres etapas: local (plantel), estatal y nacional.

La etapa nacional, es la culminación del festival en donde la diversidad de participantes y disciplinas le da su carácter festivo.

ANTECEDENTES

En 1991 se retomó el Concurso Nacional de Ciencias Básicas (CONACIBA) integrado por las disciplinas: Matemáticas, Física, Química y Biología. Este concurso ya tenía un antecedente en la década de los 80's.

En 1993 se creó el Concurso Nacional de Humanidades (CONAHUM), integrado por dos áreas: Histórico social y Comunicación.

En 1994 se creó el Festival Académico de la DGETI que se integraba por el CONACIBA y CONAHUM, Concurso Nacional de Especialidades (CONAES), así se desarrollaron de manera ininterrumpida hasta 2005.

De 2006 a 2010 lo retomó la Coordinación Sectorial de Fortalecimiento Académico (COSDAC), donde participaban la DGETI, DGETA y DGE CyTM. Durante este periodo, se organizó el concurso por campo disciplinar: Ciencias Experimentales, Ciencias Sociales, Comunicación y Matemáticas.

Durante los años del 2013 al 2015, la DGETI retoma el concurso y lo realiza también por campo disciplinar, sin embargo, a partir del 2017 solamente el concurso evaluaba seis áreas del componente básico que son: Matemáticas,

Lectura Expresión Oral y Escrita, Física, Química, Biología y Humanidades.

Para 2019 se realiza el concurso por disciplinas las cuales son: Matemáticas, Física, Química, Biología, Comunicación, Humanidades y Ciencias Sociales.

En 2021 se llevó a cabo el primer Festival Académico en línea en sus tres etapas, local, estatal y nacional y se incorporó la disciplina de Inglés.

El XXI Festival Académico, se encuentra realizándose y se llevará a cabo en Mérida, Yucatán, del 17 al 20 de mayo de 2022 y participarán los alumnos ganadores de la etapa estatal de cada estado.

Participación de alumnos

Hasta el momento se tuvo la participación de:

- Etapa Local: 13,245 alumnos
- Etapa Estatal: 2,505 alumnos (registrados hasta hoy, ya que aún faltan por registrarse)
- Etapa Nacional: 256 alumnos

DISCIPLINAS A PARTICIPAR

Disciplina	Asignatura que la integran
Matemáticas	Álgebra, Geometría y Trigonometría, Geometría Analítica, Cálculo Diferencial y Cálculo Integral
Física	Física I y Física II
Química	Química I y Química II
Biología	Biología y Ecología
Inglés	Inglés I, Inglés II, Inglés III, Inglés IV e Inglés V
Comunicación	LEOyE I y LEOyE II
Humanidades	Lógica y Ética
Ciencias Sociales	Ciencia, Tecnología, Sociedad y Valores

Para el diseño y elaboración de los instrumentos de evaluación de la etapa nacional, la Dirección Académica e Innovación Educativa, creó un grupo colegiado por cada disciplina, los cuales son docentes de nuestros planteles CETis y CBTis.

El Festival Académico, además de evaluar los programas de estudio y los aprendizajes de los alumnos, también ha servido para que instituciones y universidades de prestigio del país se interesen por estos alumnos que se destacan en el concurso.



EFEMÉRIDES

05 de abril de 1956

Se inaugura en la Ciudad Universitaria la **Biblioteca Central** de la Universidad Nacional Autónoma de México.



08 de abril de 1914

Nace **María Félix** en Álamos, Sonora, una de las grandes figuras de la época de oro del cine mexicano.



01 de mayo de 1917

El territorio de Tepic es convertido en Estado de Nayarit.



07 de mayo de 1824

Se erige el estado de Nuevo León.

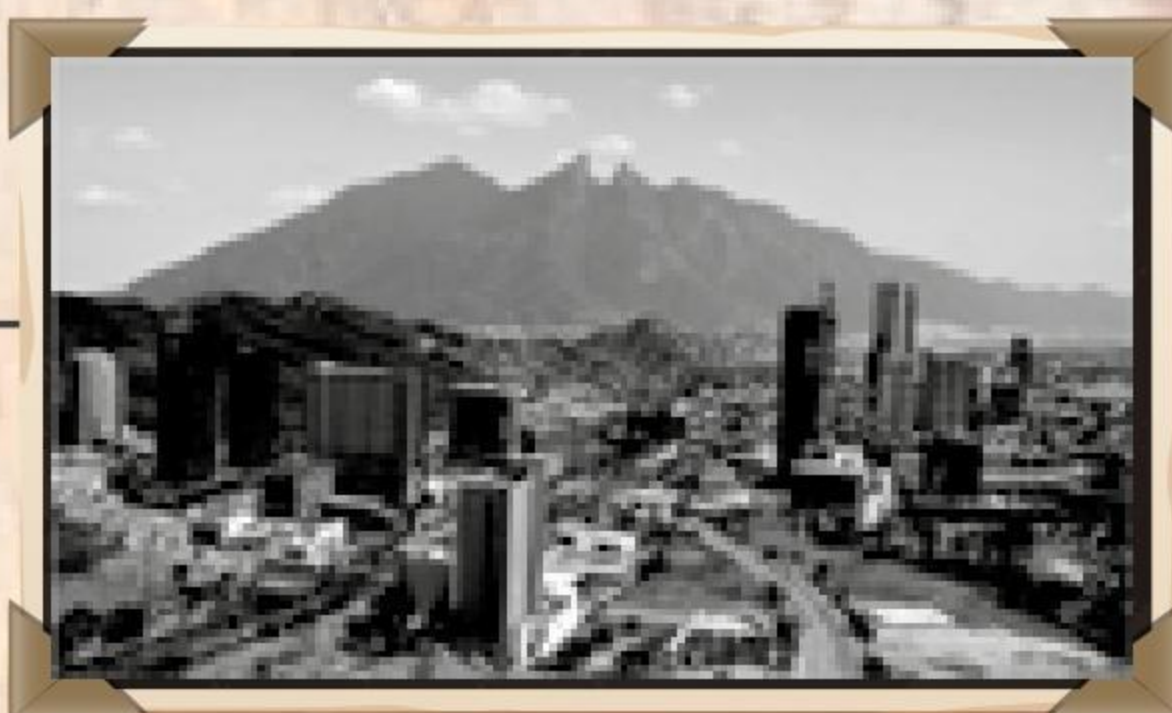

06 de junio de 1990

Se crea la primera Comisión Nacional de Derechos Humanos.



11 de junio de 1861

Se declara Presidente constitucional a **Benito Juárez**.

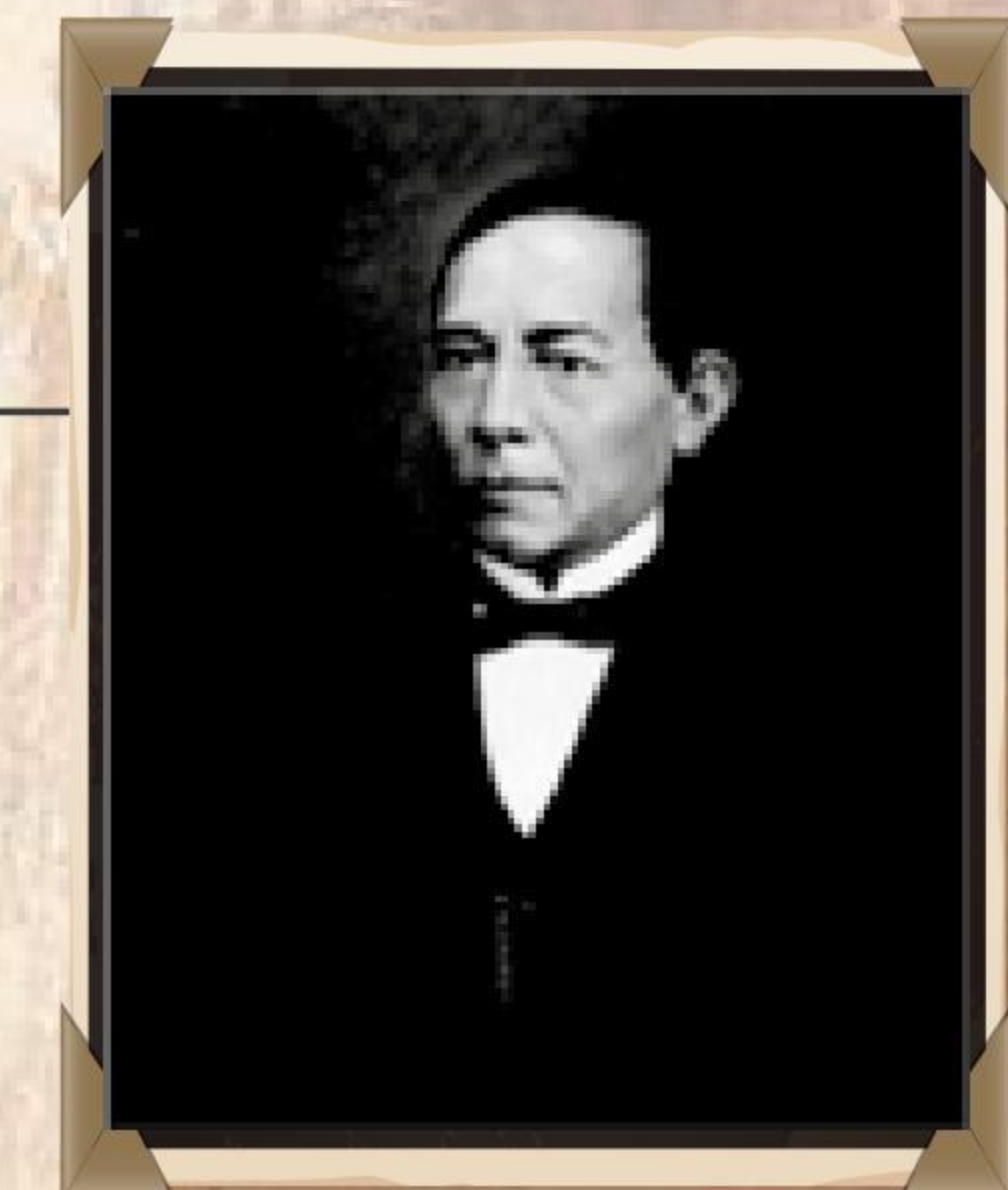



VISION

Icons: A stylized head with gears, a compass, a Wi-Fi symbol, a key, and a large blue arrow pointing upwards.



"Alcancemos el mañana con nuestra propia tecnología"